

Ауа -жуғыш

WINIA

Пайдаланушы нұсқаулығы

WINIA airwasher

User Manual

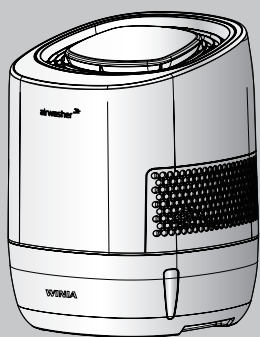

AWI-45****

AWI-40****

- Winia ауа жуғышын сатып алғаныңыз үшін рахмет!
- Ылғалдандырғыш - ауа жуғышты қолданар алдында қауіпсіз және дұрыс пайдалану талаптарымен мұқият танысыңыз. Бұл ережелер пайдаланушының қауіпсіздігі және қаржылық және басқа да шығындардың алдын алу үшін жасалған.
- Бұл нұсқаулықты оңай қол жетімді жерде сақтаңыз.

WINIADIMCHAE CO., LTD.

A. WINIA ауа жуғыш функциялары

Winia ауа жуғышымен өз денсаулығыңызды қорғаңыз

WINIA ауа жуғыш-бұл ылғалдандырғыш, сонымен қатар құрғақ және лас ауаны тез сорып, оны ылғалды, балғын, таза және сау ететін ауа жуғыш.

**Бірі
нші
ден,**

Ылғалдылықтың оңтайлы деңгейіне табиғи буландыру арқылы қол жеткізіледі.

Басқа ылғалдандырғыштардан айырмашылығы, бұл құрылғыдағы ылғалдандыру процесі

табиғи булану арқылы автоматты түрде қол жеткізіледі.

Көзге көрінетін судың үлкен бөлшектері ауыр және тыныс алу жүйесін тітіркендіреді және денсаулыққа қауіп төндіреді.

**Екі
нші
ден,**

BSS экологиялық таза материалы бар бірегей дезинфекция жүйесі.

BSS (Bio Silver Stone) — суға арналған резервуардың ішіндегі әртүрлі микробтар мен вирустарды өлтіретін және жоятын, реагентсіз материал (микробтардың 99,9% - дан астамын өлтіреді).

**Үші
нші
ден,**

Резервуарды тазарту және сумен толтыру өте оңай.

Ішіндегі тегіс беті бар суға арналған резервуарды негізгі корпусан (жоғарғы блоктан) бөлуге болады. Бұл резервуарды тазалап, оны сумен толтырған кезде өте ыңғайлы.

Микробқа қарсы қасиеттерді сақтау үшін резервуарды аптасына бір рет тазарту жеткілікті.

**Төрті
нші
ден,**

Ауа жуғыш сүзгіні ауыстырмай ауа тазартылады. Резервуардағы су ауаны жуады.

Су шаң мен жаман иістерді ғана емес, сонымен қатар жаңадан салынған бөлмелерде жиі кездесетін және атопиялық дерматит тудыруы мүмкін формальдегидтерді де сіңіреді.

WINIA ауа жуғышынан таза ауамен дем алыңыз және жаңбырдан кейінгі ылғалды таза ауаның балғындығын сезініңіз.

В. Қауіпсіз пайдалану әдістері

1. Қолданар алдында нені ескеру керек



- Осы талаптарды сақтамау өмір үшін ауыр қауіптілікке немесе өртке әкелуі мүмкін.



- Бұл талаптарды сақтамау жарақатқа немесе құрылғының зақымдануына әкелуі мүмкін.



Өнім тек 220 В 50 Гц кернеуде үйде пайдалануға арналған.

- Егер 220 В-тан басқа кернеу пайдаланылса, ақаулықтар туындауы немесе құралдың істен шығуы мүмкін.
- Желінің басқа кернеуі қолданылатын елдерде пайдаланғанда, құрылғы істен шығуы немесе өрт тудыруы мүмкін.



Тікелей жарықтың түсуінен аулақ болыңыз, құрылғыны жоғары қыздырылатын жерлерге немесе жылытқыштардың жанына қоймаңыз.

- Бұл құралдың сыртқы бөлігінің түсінің немесе пішінінің өзгеруіне әкелуі мүмкін.
- Егер құрылғы жылытқышқа тым жақын болса, өрт шығуы мүмкін.

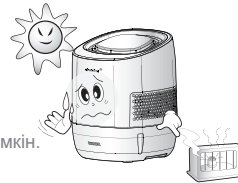

Қатты тегіс еденде қолданыңыз.

- Көлбеу еденде қолдану жұмыс кезінде шуылға немесе ішкі бөліктердің деформациясына әкелуі мүмкін.
- Құрылғыны үстелге емес, еденге орнату ұсынылады, өйткені бұл қауіпсіздікті қамтамасыз етеді.

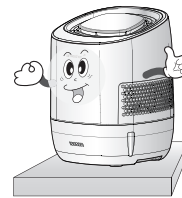

Электр сымын дымқыл қолмен алуға тыйым салынады.

- Сумен жанасу электр тогының соғуына әкелуі мүмкін.

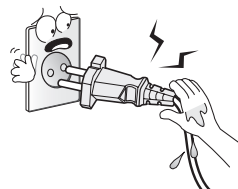

2. Пайдалану және техникалық қызмет көрсетудің маңызды талаптары



Назар
аударыңыз

Құрылғыны қабырғаға тым жақын пайдаланбаңыз.

- Ылғалданған таза ауа алдыңғы, оң және сол жақтан берілетіндіктен, бұл жағынан қабырғадан кем дегенде 30 см шегініс қажет (артқы жағынан кем дегенде 10 см қашықтық қалдыру керек)
- Құрылғының тиімді жұмыс істеуі үшін тиісті желдету маңызды

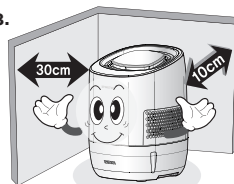

Назар
аударыңыз

Басқа тұрмыстық электр құралдарына жақын пайдаланбаңыз.

- Тұрмыстық құрылғыларға зақым келтірмеу үшін олардан қашықтық кемінде 30 см болуы керек

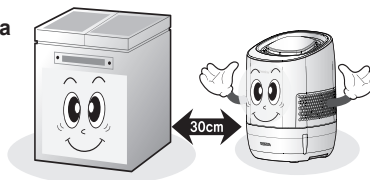

Ескерту

Құрылғыға отырмаңыз және сүйеніп тұрмаңыз.

- Бұл құрылғының бұзылуына немесе жарақатқа әкелуі мүмкін. (Балаларға қатысты аса сақ болыңыз, олардың құралдың жанында ойнауына жол бермеңіз).



Ескерту

Құрылғыға отырмаңыз және сүйеніп тұрмаңыз.

- Бұл құрылғының бұзылуына немесе жарақатқа әкелуі мүмкін. (Балаларға қатысты аса сақ болыңыз, олардың құралдың жанында ойнауына жол бермеңіз).

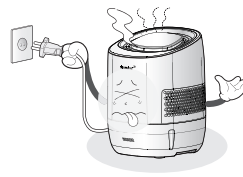

Ескерту

Құралдың жанында жанғыш спрейлерді пайдаланбаңыз.

- Бұл өртке әкелуі мүмкін, сонымен қатар құрылғының пластикалық бүйір бөліктерін зақымдауы мүмкін.

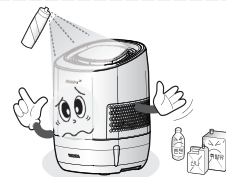

Назар
аударыңыз

Пластикке зиянды заттарды пайдаланбаңыз.

- Хош иісті заттарды (хош иістендіргіштерді) пайдалану пластикалық бөлшектердің зақымдалуына (бұзылуына) әкелуі мүмкін.
- Егер сіз Құралды ас үйдің жанында қолдансаңыз, май шашырандылары пластикалық бөліктерге түсіп, оларды зақымдауы немесе бітеп тастауы мүмкін, бұл құрылғыны тазартуды қиындатады

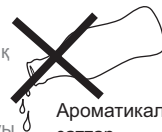

Ароматикалық
заттар

2. Пайдалану және техникалық қызмет көрсетудің маңызды талаптары



Резервуарға ыстық су құймаңыз.

- Бұл құрылғының деформациясына және оның дұрыс жұмыс істеуіне әкелуі мүмкін.
- Суық суды немесе 40C дейінгі бөлме температурасындағы суды пайдаланыңыз:

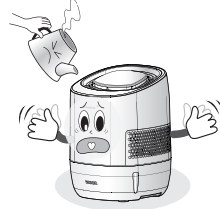

Кіріс және шығыс саңылауларына бөгде заттар мен саусақтарды салмаңыз, құрылғының дизайнын өзіңіз өзгертуге немесе бөлшектеуге тырыспаңыз.

- Бұл құрылғының дұрыс жұмыс істеуіне немесе жарақатқа әкелуі мүмкін.
- Қажет болса, клиенттерге қызмет көрсету қызметіне хабарласыңыз.



Құрылғыға киім, сүлгі немесе басқа заттарды салмаңыз.

- Бұл қызуды тудыруы мүмкін.
- Құралдың жоғарғы бөлігі құрғақ ластанған ауаны тартуға арналған.



Құрылғыны бас пен шаштың жанында пайдаланбаңыз.

- Ұйықтау кезінде құрылғыны бастың жанына қоймаңыз. Суық ауаның булануы суық тиюді тудыруы мүмкін. Құралды ұйқы орнынан қашықтықта орналастырыңыз.



Суды тазарту және құю кезінде тік күйінде ұстаңыз.

- Құралды көлденең күйде пайдалану құрылғының бетінің зақымдануына әкелуі мүмкін.

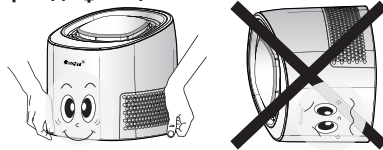

WINIA ылғалдандыргыш-аэра жүйеші функциялары

Кәулісіз пайдалану

Дұрыс пайдалану

Ақауларды жою және жөндеу

Клиенттерге қызмет көрсету

2. Пайдалану және техникалық қызмет көрсетудің маңызды талаптары



Назар аударыңыз

Бетіне күш салып баспаңыз Bio Siver Stone (BSS) картриджінің бетіне күш салып баспаңыз.

- Бұл оның ішінің зақымдануына әкелуі мүмкін.

Bio Siver Stone сүзгі материалын бөліп алмаңыз, оның тағамға түсуіне жол бермеңіз және оны алдын-ала кеңес бермей басқа мақсаттарда пайдаланбаңыз.

- Бұл дезинфекциялық зат тыныс жолдарының зақымдалуына әкелуі мүмкін

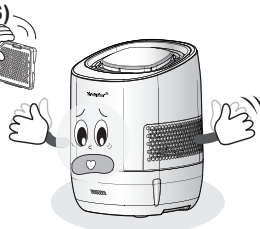

Ескерту

Сыртқы бөлшектерді тазалаған кезде су шашыратпаңыз және жұмыс жасайтын бөлікті оған су түспейтіндей етіп құрғақ шүберекпен тазалаңыз.

- Су аспаптың жоғарғы бөліктеріне, басқару элементтеріне немесе аспаптың алдыңғы бетіне түскен кезде электр тогымен зақымдану немесе ақаулық болуы мүмкін.
- Құрылғыны тазарту үшін еріткіштерді, бензолды немесе алкогольді пайдаланбаңыз



Назар аударыңыз

Аспапты ауыстыру кезінде негізгі жоғарғы бөлігі және төменгі Суға арналған бак бөлек тасымалданады.

- Орынын ауыстырған кезде су төгілуі мүмкін

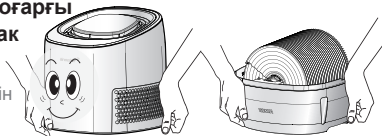

Назар аударыңыз

Егер өнім ұзақ уақыт пайдаланылмаса, Суға арналған бактан барлық суды төгіп тастаңыз, Суға арналған бак мен дискіні тазалаңыз және құрылғыны сақтауға алып тастамас бұрын құрғатыңыз.

- Кері жағдайда бітеліп қалуы мүмкін.
- Егер құрылғы екі күннен артық пайдаланылмаса, барлық суды төгіп тастаңыз және электр желісінен ажыратыңыз.



Ескерту

Қуат сымы зақымдалған жағдайда, тиісті түрде жөндеу үшін біздің қызмет көрсету орталығына хабарласыңыз.

- Розеткаға қосылған кезде қуат сымын құрылғыдан ажыратпаңыз.



Назар аударыңыз

Суды тазарту және құю электр желісінен ажыратылғаннан кейін жүзеге асырылады

С. дұрыс пайдалану

1. Орнату әдісі

Құрылғыны орнату орнына жылжытқаннан кейін [қауіпсіз пайдалану] бөлімін оқыңыз және құрылғыны төменде көрсетілген ретпен пайдаланыңыз:

1. Құралды орнату орнына жылжытқаннан кейін "Қауіпсіз пайдалану" бөлімін мұқият оқып шығыңыз. "Қауіпсіз пайдалану", 2-5 бет

2. Құралды қаптамадан шығарғаннан кейін, суретте көрсетілгендей орау материалы мен винилді алып тастаңыз, содан кейін Құралдың ішкі пленкасы мен ішкі орау материалын алыңыз.

Ішкі қаптама материалын алып тастамай пайдаланғанда, өнім жұмыс істемейді немесе сынуы мүмкін.

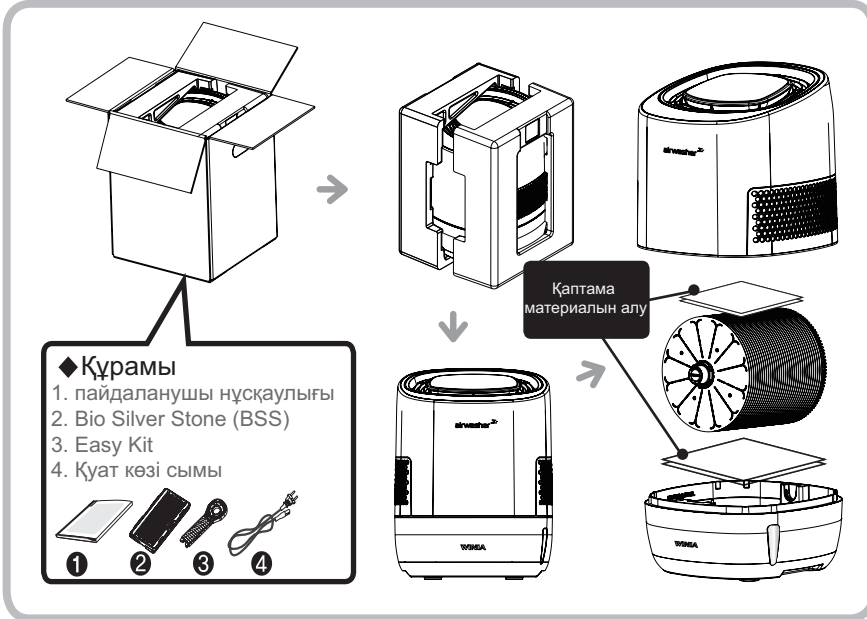

2. Негізгі бөліктердің атаулары мен функциялары

1) Құралдың жалпы сипаттамасы

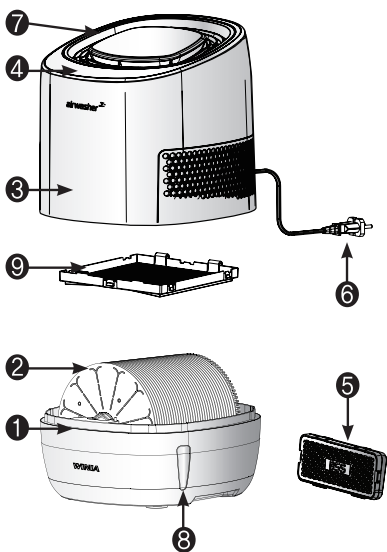

1. Суға арналған бак

Ауаны буландыру және тазарту үшін суды сақтауға арналған ыдыс.

2. Диск

Су Суға арналған бактан сорылады және бетінде су пленкасы пайда болады, одан су буланып, кір жойылады.

3. Корпус (негізгі құрылым)

Мұнда ауа ағынын басқаратын желдеткіш пен қозғалтқыш бар, ал таза ауа сол және оң жақ шығыс келте құбырлар арқылы беріледі.

4. Басқару панелі

Онда қосу батырмасы және жұмыс режимін таңдау түймесі бар. Сондай-ақ онда жұмыс күйін көрсететін терезе бар.

5. Bio Silver Stone(BSS: Bio Silver Stone)

Суға арналған бактың түбіне орналастырылған, бітелудің алдын алады.
* Дезинфекциялық заттың қызмет ету мерзімі әр түрлі болуы мүмкін, ол ол тәулік бойы жұмыс істеудің орташа есеппен 12 айына есептелген. (Жаңасын сатып алу үшін клиенттерге қызмет көрсету орталығына хабарласыңыз.)

6. Қуат көзі сымы

Құрылғыға электр қуатын береді.

7. Жоғарғы қақпақ

Құрғақ ластанған ауа жоғарғы жағынан тартылады.

8. Су деңгейін өлшеуіш

Су деңгейін сырттан көруге болады.

9. Шаң сүзгісі

Желдеткішке кіретін шаңның үлкен бөлшектерін жояды.

2. Негізгі бөліктердің атаулары мен функциялары

2) Суға арналған бак

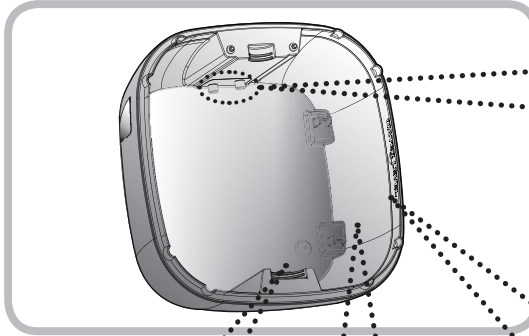

Су тетігі

Назар аударыңыз: әр апта сайын тетікті сүртіңіз. Егер ол бітелген болса, су деңгейі анықталмауы мүмкін.

Су деңгейі

Ол су контейнерінің ішкі жағының екі жағында көрсетіледі. Құрылғыға суды тек контейнердегі белгіге дейін құйыңыз.

Дискіні бекіту бөлшегі

Оны дискінің алдыңғы және артқы жағынан дұрыс бекітіңіз.

Bio Silver Stone : (жылжымайтын бөлік)

Контейнер ішінде төменгі оң жақта орналасқан.

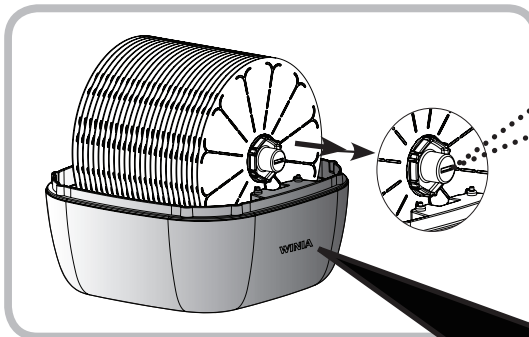

Қақпақ

Дискіні жуу үшін оны кәдімгі монетаның көмегімен бұрап алуға болады.

※ Ескерту

- WINIA стикері бар алдыңғы жағы
- Егер контейнердің алдыңғы және артқы жағының орындары ауыстырылса, өнім жұмыс істемейді.

WINIA ылғалдандырығыш-аэрозольді функциялары

Қауіпсіз пайдалану

Дұрыс пайдалану

Ақауларды жою және жөндеу

Клиенттерге қызмет көрсету

3. Пайдалануға дайындық

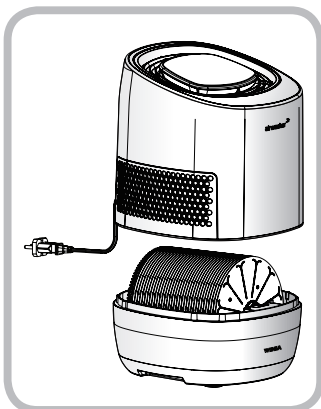

1 Негізгі корпусстың жоғарғы бөлігін көтеріп, бүйір жағына қойыңыз

2 Ішкі дискінің төменгі жағындағы амортизацияның оқшаулағышын алыңыз. (Бірінші рет қолданған кезде)

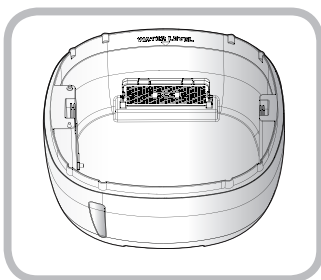

3 Bio Silver Stone (BSS) картриджінен қаптама мен винилді алып тастағаннан кейін оны Суға арналған бактың кірістіру бөлігінің түбіне қойыңыз. Сіз сырт еткен дыбысты естуіңіз керек

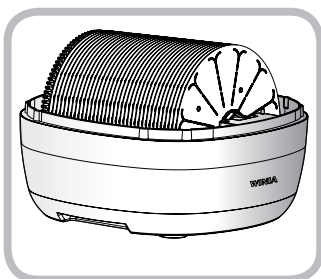

4 WINIA жапсырмасы бар жағы алдыңғы жағына бекітіледі.

- Егер контейнердің алдыңғы және артқы жағының орыны ауыстырылса, өнім жұмыс істемейді.

3. Пайдалануға дайындық

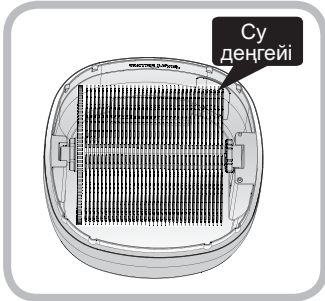

5 Контейнердің екі жағында көрсетілген деңгейден асырмай сумен толтырыңыз.

- Диск, Суға арналған бак және дезинфекциялау құрылғысының бетінде жер асты суын пайдаланған кезде қақ (әк) пайда болуы мүмкін, сондықтан ағын суды пайдалану ұсынылады



6 Негізгі корпустың жоғарғы бөлігін бастапқы күйіне қайтарыңыз.

- Суға арналған бакты орнатыңыз, басқару панелі алдыңғы жағында орналасуы керек.
- Егер бағыт дұрыс болмаса, негізгі корпустың жоғарғы бөлігі Суға арналған бакқа тығыз бекітілмейді, бұл жұмыс істеуін мүмкін емес етеді.

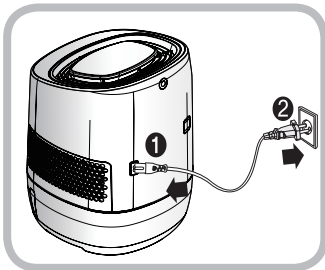

7 Алдымен қуат сымын құрылғыға жалғаңыз, содан кейін вилканы розеткаға қосыңыз.

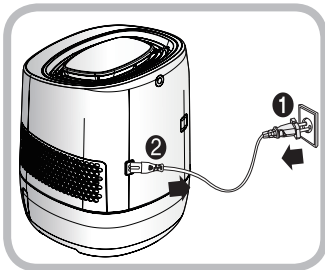

Қуат көзі шнурын ажыратқан кезде алдымен вилканы розеткадан ажыратыңыз, содан кейін шнурды құрылғыдан ажыратыңыз.

WINIA ылғалдандырғыш-аэрозольді функциялары

Қауіпсіз пайдалану

Дұрыс пайдалану

Ақауларды жою және жөндеу

Клиенттерге қызмет көрсету

4. Негізгі бөліктердің атаулары мен функциялары

1) Басқару панелі

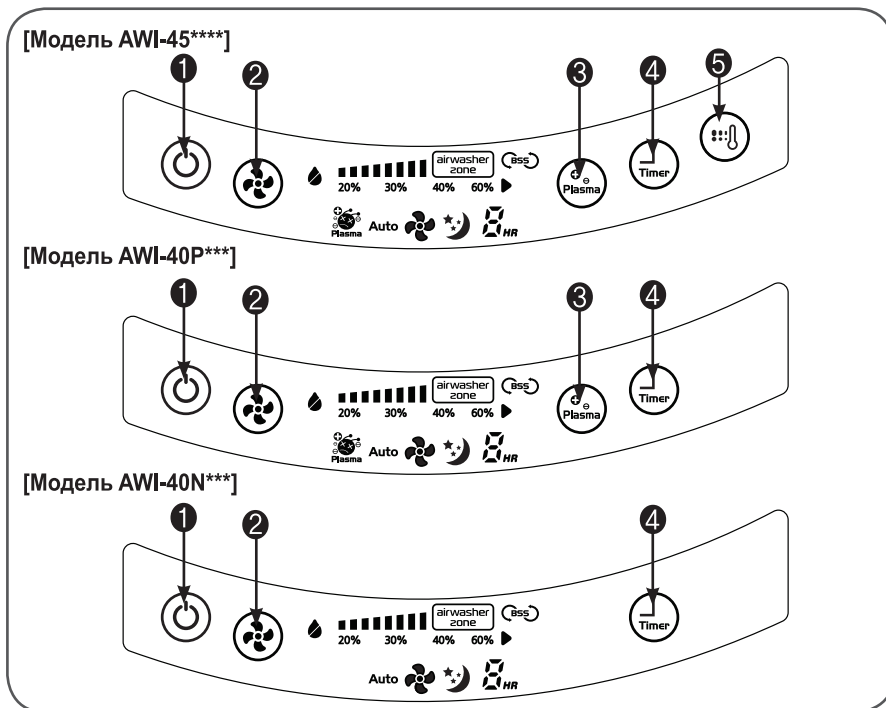

<p>1. «Старт/Стоп» түймесі</p> <ul style="list-style-type: none"> • Құрылғының жұмысын бастау және аяқтау үшін қолданылады. 	<p>2. Булану қарқындылығын таңдау түймесі</p> <ul style="list-style-type: none"> • Пайдаланушының қалауы бойынша ауаның булану қарқындылығын реттеу кезінде қолданылады.
<p>3. Иондық тазарту түймесі</p> <ul style="list-style-type: none"> • Иондық тазарту режимін таңдау үшін қолданылады. • Иондық тазарту әр басу арқылы қосылады / өшіріледі. 	<p>4. Таймер түймесі</p> <ul style="list-style-type: none"> • Жұмыс кезінде өшіру уақытын (1-8 сағат) алдын-ала орнату үшін қолданылады.
<p>5. "Ыңғайлылық плюс" батырмасы</p> <ul style="list-style-type: none"> • 2 секунд басып, ұстап тұрыңыз. • Шығу саңылауының жанында шығатын ауаның ылғалдылығы мен температурасын арттыру үшін пайдаланыңыз. 	

4. Негізгі бөліктердің атаулары мен функциялары

2) Дисплей

- ▶ Панельдегі шам құрылғының жұмыс күйін және шығын материалдарын ауыстыру циклын көрсетеді.

	<p>◆ Судың болмауы индикаторы</p> <ul style="list-style-type: none"> • [💧] Контейнерде су жеткіліксіз болған кезде индикатор шамы жыпылықтай бастайды. • Контейнерді сумен толтырғаннан кейін басыңыз.
	<p>◆ Ылғалдылық көрсеткіші</p> <ul style="list-style-type: none"> • Белмедегі ағымдағы ылғалдылықты көрсетеді, қоршаған ылғалдылық 40-60% жеткенде индикатор [💧] қосылады, бұл жұмыс кезінде қолайлы күй болып табылады. • индикатор [▶] қоршаған ылғалдылық 60% - дан асқан кезде қосылады. • Ылғалдылық көрсеткіші негізгі корпусыағы ылғалдылық тетігімен өлшенетін ылғалдылық күйін көрсетеді, сондықтан ылғалдылық температура, ауа ағыны және бір белмеде орналасқан жердің айырмашылығына байланысты өзгеруі мүмкін. (Көрсеткіш басқа гигрометрлердің көрсеткіштерінен өзгеше болуы мүмкін.) • Жұмысты бастағаннан кейін, ағымдағы ылғалдылықты тұрақтандыру үшін біраз уақыт кетеді, өйткені оған негізгі корпусыағы ішіндегі температура мен ылғалдылық әсер етеді.
	<p>◆ BSS картриджін ауыстыру индикаторы</p> <ul style="list-style-type: none"> • Bio Silver Stone (BSS) қызмет мерзімі аяқталған кезде [BSS] индикаторы жанады • Bio Silver Stone картриджін ауыстырғаннан кейін индикаторды өшіру үшін [булану қарқындылығы] түймесін басып, картридждің қызмет ету мерзімін қалпына келтіру үшін оны 3 секунд ұстап тұру керек.
	<p>◆ "Плазма" режимінің индикаторы</p> <ul style="list-style-type: none"> • Суық плазма генераторы жұмыс істеген кезде Индикатор қосылады.
	<p>◆ Ауа көлемінің көрсеткіші</p> <ul style="list-style-type: none"> • Көрсеткіш шамы таңдалған булану қарқындылығын көрсетеді, ол келесі ретпен реттеледі <p style="text-align: center;">  Өте күшті / күшті / орташа / ұйқы. </p>
	<p>◆ Таймер индикаторы</p> <ul style="list-style-type: none"> • Алдын ала белгіленген ажырату уақытын көрсетеді. • Алдын ала белгіленген өшіру уақытын болдырмау үшін [Ⓜ] таймер түймесін басып, сандар жоғалғанша ұстап тұрыңыз

- ※ Жұмыс режимін таңдағаннан кейін 1 минуттан кейін индикатор тақтасының жарықтығы 1/2 азаяды.
- ※ Иондық тазарту режимінде ылғалдылық көрсетілмейді.

WINIA ылғалдандырығыш-ауа жуғыш функциялары

Кәулісіз пайдалану

Дұрыс пайдалану

Ақауларды жою және жөндеу

Клиенттерге қызмет көрсету

5. "Старт/Стоп" батырмасы (негізгі пайдалану)

- ▶ Құрылғы жұмыс істеуге дайын болған кезде, төмендегі функцияларды растағаннан кейін ылғалдандырғышты қосыңыз



1

"Старт/Стоп" батырмасын басыңыз [⏻]



2

[Булану қарқындылығы] түймесін басу арқылы шығатын ауа көлемін реттеңіз.

- Булану қарқындылығының деңгейі келесідей реттеледі



булану қарқындылығы" түймесін басқан кезде.

- ▶ Автоматты жұмыс: Қоршаған орта ылғалдылығына байланысты "Өте күшті" "күшті" → "Қалыпты" тәртіпте автоматты түрде жұмыс істейді.
- ▶ Автоматты түрде, ұйқы режимінде, егер ылғалдылық 60% - дан асса, ауаны тазарту үшін тек желдеткіш қолданылады.
- "Ұйқы" режимінде ұйқыға кедергі келтірмеу үшін индикатор тақтасының жарықтығы 1/2 дейін азаяды.
- ▶ "Ұйқы" режимін таңдағанда, қуат түймесі мен ұйқы шамынан [🌙] басқа барлық шамдар 10 секундтан кейін өшіріледі.



3

Жұмысты аяқтау үшін "Старт/Стоп" түймесін [⏻] тағы бір рет басыңыз.

5. "Старт/Стоп" батырмасы (қосымша функцияларды пайдалану)



► Ионды тазарту: плазмалық иондардың көмегімен ауадан улы заттарды жою үшін қолданылады. [AWI-40N модельдеріне қатысты емес***]

- Ионды тазарту тек плазма иондарын шығару режимінде және желдеткіш режимінде жұмыс істейді; ол қоршаған ауада плазма иондарын бүрку арқылы улы заттарды ауадан шығаруға көмектеседі.
- Иондық тазарту режимінде ылғалдылық көрсетілмейді.
 - ※ Плазманы [] тоқтату үшін "ионды тазарту" түймесін басып, оны жұмыс кезінде 2 секунд ұстап тұрыңыз. Жұмысты жалғастыру үшін "ионды тазарту" түймесін басыңыз.



► Таймер: жұмыс кезінде өшіру уақытын орнату үшін қолданылады.

- Жұмыс кезінде [Таймер] түймесін басыңыз.
- Уақыт [Таймер] түймесін басу арқылы бір сағаттық интервалмен реттеледі.
1 → 2 → 3 → 4 → 5 → 6 → 7 → 8 → Индикациясы (конфигурацияны болдырмау)
 - Қалған уақыт бір сағат өткеннен кейін 1-ге азаяды.
 - Белгіленген уақыт өткеннен кейін жұмыс тоқтатылады.
- Таймерді болдырмау үшін сандар жоғалғанша таймер түймесін басыңыз.



► Ыңғайлылық плюс [тек AWI-45 модельдері үшін****]

- "Ыңғайлылық плюс" функциясы қосылған кезде ылғалдылық жоғарылайды.
- Стандартты ылғалдандыру режимінде шығарылатын ауа температурасы булану жылуы есебінен қоршаған орта температурасынан төмен. "Ыңғайлылық плюс" режимі құрылғы ішіндегі жылуды басқара отырып, шығарылатын ауа температурасының төмендеуіне жол бермейді. Ғимаратта дене температурасын бейімдеу қиын болатын қарттар, науқастар немесе балалар болған кезде қолдану жақсы.
- "Ыңғайлылық плюс" функциясын қосу үшін оны басып, индикатор жанғанша 2 секунд ұстап тұрыңыз.

WINIA ылғалдандырығыш-ауа жуғыш функциялары

Қауіпсіз пайдалану

Дұрыс пайдалану

Ақауларды жою және жөндеу

Клиенттерге қызмет көрсету

6. Суды толтыру

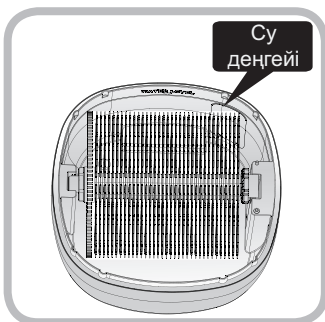

- 1** Егер сіз "су жоқ" индикаторын көрсеңіз, су құйыңыз. Суға арналған бакты белгіленген деңгейден асырмай сумен толтырыңыз.
- 2** Су деңгейін ұстап тұру үшін алты күн бойы жетіспейтін мөлшерін қосып, жетінші күні резервуардағы қалған суды толығымен төгіп тастаңыз, оны шайып, қайтадан сумен толтырыңыз.
 - ※ Су ыдысы аздап бітелген болса да, ылғалдандыру үшін тек таза су қолданылады, сондықтан алаңдамауға болады.
 - ※ Суды күн сайын қосу ыңғайлы.

7. Суды төгу

Шаң көп немесе жағымсыз иісі бар бөлмелерде қолданған кезде немесе жиі желдету мүмкін болмаса, суды жиі құю керек.

- 1** Негізгі корпус ашылғаннан кейін, егер Суға арналған бактағы су деңгейі төмен болса, Суға арналған бакты босатып, оны таза сумен толтыру керек.
 - ※ сондықтан таза сумен толтыру ауаны тазарту функциясын едәуір жақсартады.

- 2** Таза суды белгіленген деңгейге дейін құйыңыз.



Егер құрылғы 2 күннен артық пайдаланылмаса, су құйыңыз. Әрі қарай пайдалану үшін қайтадан сумен толтырыңыз.

- ※ Егер құрылғы ұзақ уақыт пайдаланылмаса, жәндіктер оның ішіне ұшып кіруі мүмкін, бұл судың жағымсыз иісін тудыруы мүмкін.

8. Тазалау (бөлшектерді айналдыра отырып жуу: аптасына бір рет)

► Резервуарды, дискіні және Bio Siver Stone(BSS) аптасына бір рет тазалаңыз.

※ Шаңның көп мөлшері мен жағымсыз иісі бар бөлмелерде қолданған кезде аптасына екі рет тазалаңыз.



Негізгі корпусстың жоғарғы бөлігін сумен жууға болмайды. Бұл құралдың ақаулығына әкелуі мүмкін, ал сізді тоқ соғуы мүмкін. Оның ішкі және сыртқы бөлігін мұқият сығылған дымқыл сүлгімен тазалау керек.

1 Құрылғыны өшіріп, электр кабелін (қуат сымын) розеткадан шығарыңыз

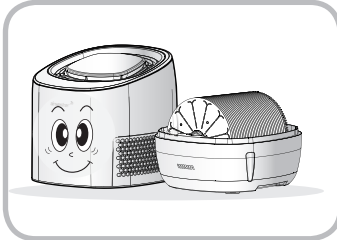

2 Негізгі корпусстың жоғарғы бөлігін ажыратып, салыңыз

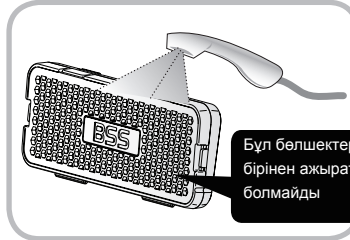

Бұл бөлшектерді бір-бірінен ажыратуға болмайды

3 Bio Siver Stone картридждің Суға арналған бактан бөліп, сыртқы бөлігі мен торды душпен жуу керек.

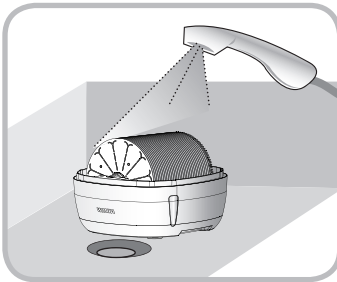

4 Суға арналған бакты белгіленген деңгейге дейін сумен толтырыңыз және көбік пайда болғанша жуғыш заттың қажетті мөлшерін ерітіңіз.



Жуу кезінде бұраңыз

5 Easy Kit щеткасын дискілер арасындағы кеңістікке салыңыз да, дискілерді қолыңызбен айналдыру арқылы шайыңыз. Біршама тиімді тазарту үшін easy Kit щеткасын жылжытыңыз.

WINIA ынталандырығыш-аға жуғышш функциялары

Кәулісіз пайдалану

Дұрыс пайдалану

Ақауларды жою және жөндеу

Кліенттерге қызмет көрсету

8. Тазалау (бөлшектерді айналдыра отырып жуу: аптасына бір рет)

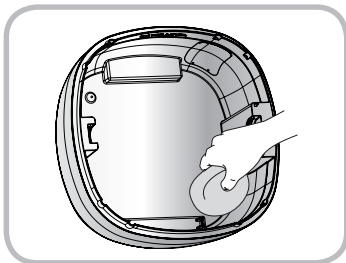

6 Суға арналған бакты тегіс жөкемен тазалау керек.

- Контейнер ішіндегі су деңгейінің тегігін тазалаңыз. Егер тетікке жүн түссе, су деңгейі дұрыс анықталмайды

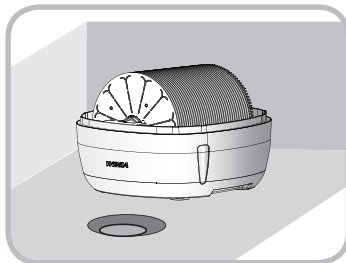

7 Суға арналған бакты , дискілерді және дезинфекциялау құрылғысын мұқият жуу керек, бұл ретте дезинфекциялау құрылғысы өзінің бастапқы позициясында болуы тиіс, ал дискілерді алдыңғы және артқы жақтары айырылғаннан кейін көтеру керек



8 Суды Суға арналған бакта көрсетілген деңгейге дейін құю керек.

- ※ Су құйылған кезде басқа контейнерді немесе шайнекті қолдануды ұсынамыз, өйткені су толтырылған контейнер ауыр және оның қолынан құлап кету қаупі бар.
- ※ Егер ол көп шаң жинаса және ұзақ уақыт тазаланбаса, құрылғыда жағымсыз иіс пайда болуы мүмкін.

※ Суға арналған бактар мен дискілердегі бөгде заттар олардың сыртқы түрін нашарлатса да, олар құрылғының жұмысына әсер етпейді. Ластанған бөтен заттар ішке кірмейді, сондықтан алаңдамаңыз.

8. Тазалау (дискіні бөлшектеп жуу: айына бір рет)

- ▶ Дискілерді бөлу және тазалау айына бір рет жүргізілуі керек. (Шаң мен жағымсыз иісі бар бөлмелерде қолданған кезде мұны айына екі рет жасау керек.)

◆ Диск блогының құрылымы

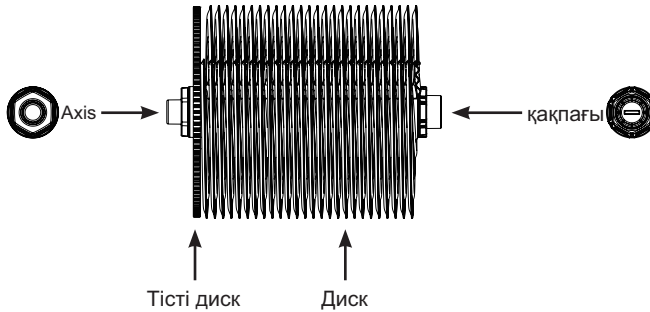

◆ Отделение дискового блока

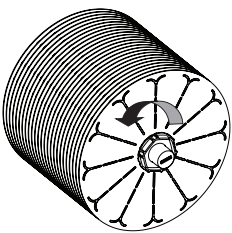

1 Easy Kit щеткусын қақпаққа салыңыз, сағат тіліне қарсы бұраңыз және қақпақты ашқаннан кейін алыңыз.

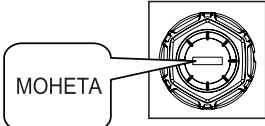

Егер сізде Easy Kit щеткусы болмаса, монетаны қақпақтың алдыңғы жағына қойып, сағат тіліне қарсы бұрап ашыңыз.

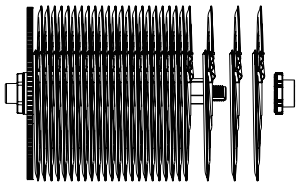

2 Алдыңғы жағынан біртіндеп басып, оны толығымен бөліп алу оңай.

WINIA ылғалдандырығыш-аэра жүйеші функциялары

Қауіпсіз пайдалану

Дұрыс пайдалану

Ақауларды жою және жөндеу

Клиенттерге қызмет көрсету

8. Тазалау (дискіні бөлшектеп жуу: айына бір рет)

► Диск блогын тазалау

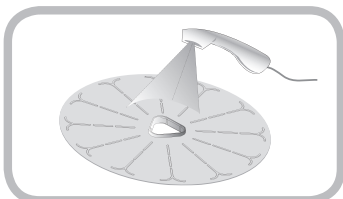

1 душпен сумен алдын-ала тазарту.

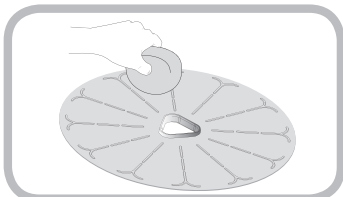

2 Дискінің алдыңғы және артқы жағын кір жуғыш затпен немесе қырғышпен тазалаңыз. (Егер тым көп қақ пайда болса, қақтан тазартқыш құралды қолданыңыз.)

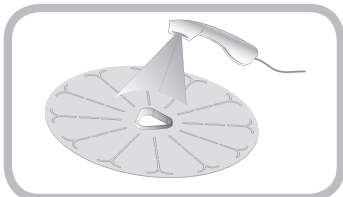

3 Тазалағаннан кейін душтан сумен тағы бір рет шайыңыз.

◆ Диск блогын құрастыру

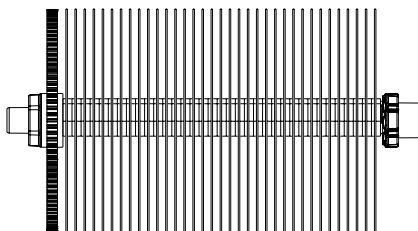

1 Құрастыру тәртібі: Ось → Тісті диск → Диск → Қақпақ

2 Дискіні бекітіліп, қозғалуы тоқтату үшін қақпақты сағат тілімен бұраңыз.

8. Тазалау (шаң сүзгісі: айына бір рет)

► Егер шаң сүзгісі өте кір болса, келесі жолмен тазалаңыз:

※ Назар аударыңыз: Құралды тазаламас бұрын оны әрқашан қуат көзінен ажыратыңыз.

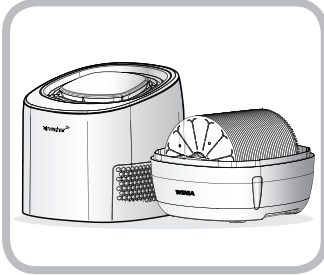

1 Негізгі корпусстың жоғарғы бөлігін ашып, қойыңыз.

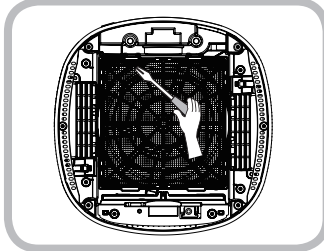

2 Негізгі корпусстың жоғарғы бөлігін айналдырғаннан кейін, айқаспалы бұранда көмегімен шаң сүзгісіндегі бұранданы босатыңыз.

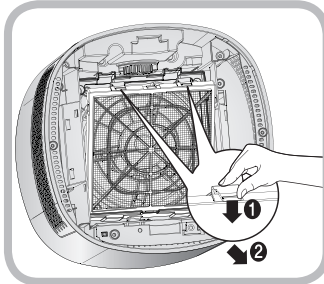

3 Шаң сүзгісінің ұстағышын төмен басыңыз **(1)**, оны алға қарай тартып суырыңыз **(2)**.

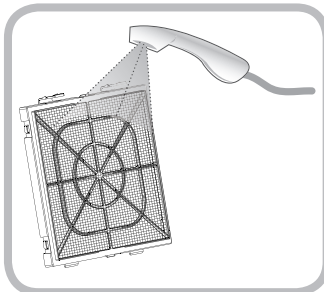

4 Шаң сүзгісін ерітілген жуғыш затпен губкамен жуғаннан кейін душ суымен шайыңыз.

5 Тазалаудан кейін бөлшектеудің кері тәртібімен жинаңыз.

- Құрылғыдан суды ағызу және кептіру.

8. Тазалау (желдеткіш: әр 6 ай сайын)

► Егер шаң сүзгісі өте кір болса, келесі жолмен тазалаңыз:

※ Назар аударыңыз: Құралды тазаламас бұрын оны әрқашан электр қуатынан ажыратыңыз.

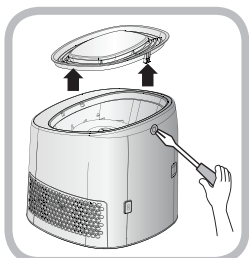

1 Жоғарғы қақпақтағы болтты айқаспалы бұрағышпен босатыңыз және оны көтеріп, жоғарғы қақпақты алыңыз.

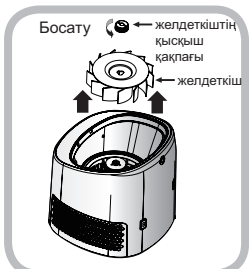

2 Желдеткіштің қысқыш қақпағын сағат тіліне қарсы бұрап алыңыз да, желдеткішті өшіріңіз.

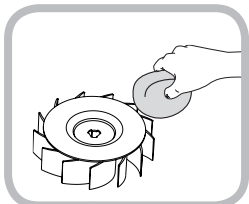

3 Желдеткішті ерітілген жуғыш затпен губкамен жуғаннан кейін душ суымен шайыңыз.

- Тазалаудан кейін суды ағызыңыз.

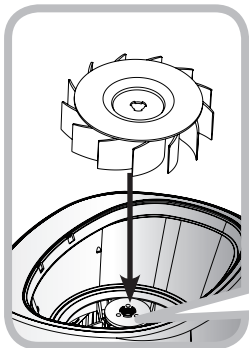

4 Желдеткішті тазартқаннан кейін оны бөлшектеудің кері тәртібінде жинаңыз.

- Желдеткішті жинау кезінде оны төлкенің орталық слотына орнатыңыз (обсату/желдеткіштің қысқыш қақпағы/желдеткіш/төлке).

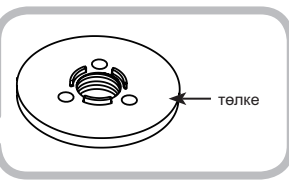

8. Тазарту (суық плазма генераторын тазарту) [AWI-45****, AWI-40P*** модельдері үшін]

► Екі апта сайын суық плазма генераторының электродын тазалаңыз. Өте шаңды бөлмелерде қолданған кезде жиі тазалаңыз.

※ Электродтағы шаң жұмыс өнімділігінің төмендеуіне әкелуі мүмкін.

※ Ескерту: тазалау алдында құрылғыны электр қуатынан ажыратуды ұмытпаңыз



1 Жоғарғы қақпақтағы болтты бұрағышпен босатыңыз және оны көтеру арқылы жоғарғы қақпақты алыңыз.

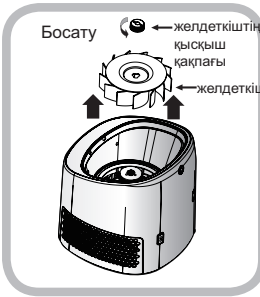

2 Желдеткіштің қысқыш қақпағын сағат тіліне қарсы бұрап алыңыз да, желдеткішті өшіріңіз.

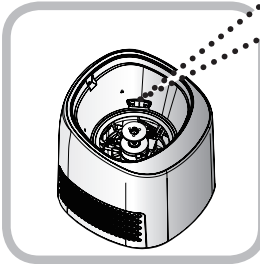

3 Көдімгі мақта таяқшасын пайдаланып, ұшындағы шаңды абайлап алыңыз.

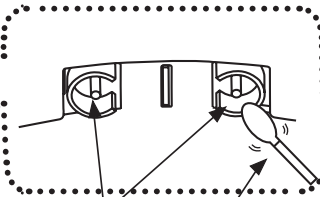

4 Суық плазма генераторын тазалағаннан кейін желдеткішті кері бөлшектеу тәртібімен жинаңыз.

※ Назар аударыңыз

- Егер дақты линзадан тазарту қиын болса, оны сәл дымқыл мақта таяқшасымен тазалаңыз. Содан кейін линзаны құрғақ мақта таяқшасымен сүртіңіз.
- Тазарту үшін еріткіштерді, бензолды немесе алкогольді пайдаланбаңыз. Олар линзаны зақымдауы мүмкін.
- Тазалаудан кейін сенсор қақпағын бастапқы күйіне жинаңыз.

WINIA ынталандырығыш-аға жұмыс функциялары

Кәулісіз пайдалану

Дұрыс пайдалану

Ақауларды жою және жөндеу

Клиенттерге қызмет көрсету

8. Тазалау (жылытқыш: жылына бір рет [тек AWI-45**** модельдері үшін])

► Жылытқыштың айналасындағы бөлшектерді жылына бір рет тазалаңыз.

- ※ Егер өте ластанған жерде қолданылса, алты айда бір рет тазалаңыз.
- ※ Назар аударыңыз: құрылғыны тазаламас бұрын оны әрқашан электр қуатынан ажыратыңыз.

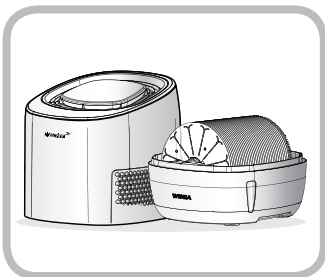

1 Жоғарғы корпусты салыңыз.

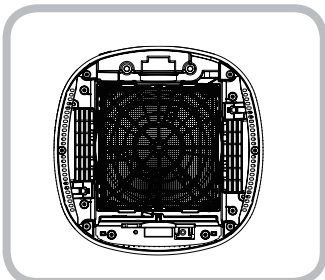

2 Жоғарғы корпустың ішкі бөлігін бұраңыз.

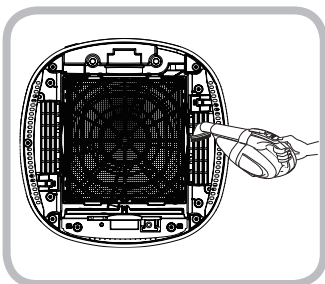

3 Жылытқыштың айналасындағы шаңды шаңсорғышпен тазалаңыз.



Назар аударыңыз

Жылытқыштың айналасындағы бөліктер сәл ыстық болуы мүмкін, сондықтан жұмысты тоқтатып, бастаңыз.

D. Ақаулықтарды іздеу және жою

1. Қызмет көрсетуді сұраудан бұрын тексеру критерийлері.

Пайдаланғаннан кейін, егер қандай да бір проблемалар туындаса, төмендегі көрсетілген критерийлерді тексеріңіз содан кейін WINIA қызмет көрсету орталығына қоңырау шалыңыз

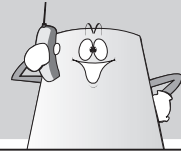

Күйі	Өлшемдерді тексеру
Дыбыс	<ol style="list-style-type: none"> 1) Құралкөлбеусіз тегіс бетте жұмыс істей ме? <ul style="list-style-type: none"> • Тегіс бетті анықтаңыз және құралды сол жерге жылжытыңыз. 2) Құралдың айналасындағы ауа ағынын тежейтін заттар бар ма? <ul style="list-style-type: none"> • Құралдың айналасындағы ауа ағынына кедергі келтіретін затты алып тастаңыз. 3) Суға арналған бактың жоғарғы және төменгі бөліктері бір-біріне тығыз жалғанған ба? <ul style="list-style-type: none"> • Суға арналған бакты оның алдыңғы жағы негізгі корпусстың жоғарғы бөлігінің алдыңғы жағына сәйкес келетін етіп орнатыңыз (Басқару панелі) 4) Диск қақпағы дұрыс бекітілген бе? <ul style="list-style-type: none"> • Егер дискінің қақпағы бос болса, тықылдаған сияқты шу естілетін болады, қақпақты тексеріп, қатайтыңыз (19-тармақ).
Желдеткіш айналмайды	<ol style="list-style-type: none"> 1) Негізгі корпусстың жоғарғы бөлігінің күйі Суға арналған бактың төменгі бөлігімен сәйкес келе ме? <ul style="list-style-type: none"> • Суға арналған бактың төменгі бөлігінің алдыңғы жағы Негізгі корпусстың жоғарғы бөлігінің алдыңғы жағымен сәйкес келуі тиіс (басқару панелі) 2) Негізгі корпусстың жоғарғы бөлігі мен резервуардың төменгі бөлігі арасында алшақтық бар ма? <ul style="list-style-type: none"> • Дұрыс жұмыс істеу үшін негізгі корпусстың жоғарғы бөлігі және Суға арналған бактың төменгі бөлігі олардың арасындағы саңылаусыз жабылуы тиіс. 3) Сіз "су жоқ" индикаторын көрдіңіз бе? <ul style="list-style-type: none"> • Егер су минималды көрсеткіштен төмен болса, жұмыс тоқтайды. Су құйылғаннан кейін жұмыс қайта басталады. 4) Желдеткіште қандай да бір таяқшалар немесе бөгде заттар тұрып қалды ма? <ul style="list-style-type: none"> • Егер бөтен заттар байқаусызда желдеткішке жабысып қалса, оларды алып тастаңыз.
Дисклер айланбайды	<ol style="list-style-type: none"> 1) Суға арналған бактың негізгі корпусының жоғарғы бөлігі мен төменгі бөлігінің жағдайы сәйкес келе ме және олар дұрыс орналастырылған ба? <ul style="list-style-type: none"> • Негізгі корпусстың жоғарғы жағының алдыңғы жағын (Басқару тақтасы) резервуардың төменгі жағының алдыңғы жағымен туралаңыз. 2) Құралдың ішіндегі дискілер дұрыс жерде және бағытта орналасқан ба? <ul style="list-style-type: none"> • Дискіні бастапқы күйіне орнатыңыз.. 3) Диск блогының қақпағы бос емес пе? <ul style="list-style-type: none"> • Қақпақты қатайту үшін оны сағат тілімен бұраңыз. 4) Автоматты режимде немесе ұйқы режимінде желдеткіш I <ul style="list-style-type: none"> • бөлмедегі ылғалдылық 60% - дан асады. 5) Сіз құрылғыны өшірген боларсыз? <ul style="list-style-type: none"> • Сол жағындағы қуат түймесін басыңыз.
E1 индикаторы жыпылықтайды	<ul style="list-style-type: none"> • Бөлмедегі ылғалдылық мәннің уақытша қатесі пайда болды. Егер қуат сымын ажыратып, оны біраз уақыттан кейін (10 секунд) қосқаннан кейін қате қалса, біздің клиенттермен жұмыс бөліміне хабарласыңыз.
E8 индикаторы жыпылықтайды	<ul style="list-style-type: none"> • Желдеткіш қозғалтқышында проблема. Қуат көзі шнурын тартыңыз және біздің клиенттерге қызмет көрсету кеңсесіне

WINIA ылғалдандырығыш-ауа жуғыш функциялары

Қауіпсіз пайдалану

Дұрыс пайдалану

Ақауларды жою және жөндеу

Клиенттерге қызмет көрсету

2. Жиі қойылатын сұрақтар

Негізгі сұрақ	Мазмұны
Су деңгейі төмендемейді	<p>1) Булану жыл мезгіліне, жағдайына байланысты әр түрлі болады .</p> <ul style="list-style-type: none"> Жазда, сондай-ақ жоғары ылғалдылық немесе төмен температура аймағында судың булануы төмендейді. <p>2) Өнім дұрыс жұмыс істемейді.</p> <ul style="list-style-type: none"> Егер [желдеткіш айналмаса] немесе [дискілер айналмаса], ұсынылған
Ол шынымен ылғалдандырады ма?	<ul style="list-style-type: none"> Ылғалдандырығыш — ауа-тазартқыш "ауаны жуу" қағидаты бойынша жұмыс істейді, бұл табиғи буланған ылғалдандырығыш. Ультрадыбыстық толқындар әдісімен немесе аралас әдістермен суды шашырататын басқа ылғалдандырығыштардан айырмашылығы, "ауа жуу" жұмысының нәтижесі көрінбейді. Сіз бірнеше күн бойы ылғалдандырығыш тазартқыштың ылғалдандыратын әсерін сезінбеуіңіз мүмкін. Себебі, жиһаз, төсек, еден немесе тұсқағаз сияқты қоршаған орта ылғалды сіңіреді. Сіз бір аптадан кейін оңтайлы ылғалданған ортаны сезінесіз. Құрылғының ылғалдандыратын қасиеттерінде су деңгейінің төмендеуіне көз жеткізуге болады.
Ылғалдандыратын әсер пайдаланылып табылады ма?	<ul style="list-style-type: none"> Бұл құрылғы ультрадыбыстық немесе қыздырғыш ылғалдандырығыштармен салыстырғанда жақсы ылғалдандыратын әсер береді, өйткені ол оңтайлы ылғалдылық деңгейіне тез жетеді. Сондай-ақ, ультрадыбыстық әсермен бүрку процесінен айырмашылығы, айналадағы заттар ылғалданбайды
Алаңдамай дем алуға бола ма?	<ul style="list-style-type: none"> Ультрадыбыстық әдіспен су бөлшектерін шашырату тыныс алуды қиындатады. Табиғи ылғалмен, тіпті ылғалдылық көтерілсе де, ылғалдылықты сақтаудың табиғи әдісінің арқасында тыныс алу үшін ыңғайсыздық туғызбайды.
Ауа тазартыла ма?	<ul style="list-style-type: none"> Ауадағы жағымсыз иістердің көпшілігі суда спиртпен оңай ериді. Суды тазартқыш сүзгі ретінде пайдаланатын бұл ауа жуғыш-ылғалдандырығыш улы газдарды да жоюға көмектеседі.
Суға арналған бакты қаншалықты жиі сумен толтыру керек ?	<ul style="list-style-type: none"> "Су жоқ" индикаторын көргенде суды көрсетілген деңгейге дейін қосыңыз (күніне бір немесе екі рет). Суды толтыру қажеттілігі ылғалдылыққа, температураға және жағдайға байланысты өзгереді.
Резервуардағы су дезинфекциялануы мүмкін бе?	<ul style="list-style-type: none"> Дезинфекциялық материал (BSS: Bio Silver Stone) микробтардың 99,9% - дан астамын жояды, сондықтан алаңдауға негіз жоқ. Дегенмен, оны аптасына бір рет жуу керек.
Дезинфекциялық құралдың түсі өзгерді!	<ul style="list-style-type: none"> Бұл дезинфекциялау құралындағы оттегінің күміс иондалуына байланысты жүреді және бұл жұмысына әсер етпейді.
Ластанған су буланып кете ме?	<ul style="list-style-type: none"> Суға арналған бактағы су шаңмен немесе бөгде материалдармен ластанған болса да, ылғалдандыру үшін тек таза су қолданылады, сондықтан алаңдауға негіз жоқ.
Экран (%) жыпылықтайды	<ul style="list-style-type: none"> Көп жағдайда бұл бөлменің ылғалдылығын анықтаудағы уақытша қателікке байланысты. Құрылғыны желіден 10 секундқа ажыратып көріңіз, содан кейін оны қайта қосыңыз. Егер мәселе шешілмесе, біздің клиенттерге қызмет көрсету орталығына хабарласыңыз.
Суға парфюмделген қоспалар қосуға болады ма?	<ul style="list-style-type: none"> Пластикпен реакцияға байланысты беттің зақымдану немесе сыну қаупі бар болғандықтан, мұндай өнімдерді пайдалану ұсынылмайды.
Мен жағымсыз иіс сеземін	<ul style="list-style-type: none"> Егер шаң мен иіс құралды пайдаланатын ортаға байланысты күшті болса және аптасына бір реттен көп емес жуылса (әсіресе жаңбырлы кезеңде), жағымсыз иіс пайда болуы мүмкін. Лух немесе жуғыш құралдың дұрыс мөлшерін суда ерітіп, шайыңыз.

◆ Құралдың сипаттамасы

Санаты	Өнім сипаттамасы		
Өнім атауы	Ылғалдандырғыш (ауа жуғыш)		
Модель атауы	AWI-45****	AWI-40P***	AWI-40N***
Максималды ылғалдандыратын қабілеті (Стандарт 20С, салыст. ылғалдылық)	450 см3/сағ	400 см3/сағ	400 см3/сағ
Суға арналған	7 л		
Ауа беру қарқындылығы	3 деңгей (әлсіз, күшті, өте күшті)		
Потребление электр энергиясын тұтыну	15 Вт (жалпы режим) 265 ("ыңғайлылық плюс" режимі)	15 Вт	15 Вт
Өнім мөлшері	Ені 330 x тереңдігі 330 x биіктігі 405		
Құралдың салмағы	6 кг		
Кепілдік мерзімі	1 жыл		
Шу деңгейі	Орташа 46,5 ,		

- Ылғалдандыру қабілеті құрылғының тоқыма немесе ағаш өнімдеріне жақын орналасуына, қабырғалардың қасиеттеріне және басқа да қоршаған орта факторларына байланысты өзгеруі мүмкін.
- 1-2 жыл жұмыс істегеннен кейін дискілерде белгілер пайда болуы мүмкін. Бұл белгілер Құралдың жұмысына әсер етпейді.
- Құралдың сыртқы түрі мен сипаттамалары өзгеруі мүмкін және бұл Құралды жақсарту туралы шағымдарға себеп емес.
- Аспап физикалық, сенсорлық немесе ақыл-ой қабілеттері шектеулі немесе тәжірибесі мен білімі жеткіліксіз, олардың қауіпсіздігіне жауап беретін адамның қарауынсыз немесе нұсқауынсыз адамдардың (оның ішінде балалардың) пайдалануына арналмаған.
- Балалардың аспаппен ойнамауын қадағалаңыз.
- Аспапты 8 жастан асқан балалар мен физикалық, сенсорлық немесе ақыл-ой қабілеті шектеулі адамдар немесе қажетті тәжірибе мен білімсіз аспаптың қауіпсіз пайдаланылуы және ықтимал қауіп-қатерлер туралы нұсқау бергеннен кейін және бақылаумен пайдалануға болады. Балаларға құрылғымен ойнауға тыйым салынады. Тазалау мен қызмет көрсетуді балалар қараусыз жүргізбеуі керек.
- Бұл нұсқаулықты біздің веб-сайттан табуға болады

WINIA ылғалдандырғыш-ауа жуғыш функциялары

Қауіпсіз пайдалану

Дұрыс пайдалану

Ақауларды жою және жөндеу

Клиенттерге қызмет көрсету

Зволожувач- мийка повітря

WINIA

Керівництво користувача

WINIA airwasher User Manual

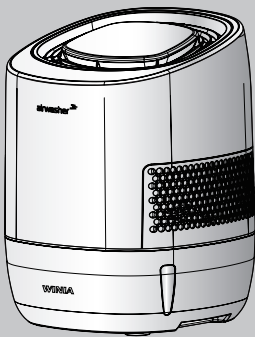

AWI-45****

AWI-40****

- Дякуємо за те, що придбали мийку повітря Winia!
- Перед тим, як почати використовувати зволожувач - мийку повітря уважно ознайомтеся з вимогами щодо безпечної та правильної експлуатації.
Ці положення розроблені для безпеки користувача і запобігання фінансових та інших втрат.
- Зберігайте цей посібник у легкодоступному місці

WINIADIMCHAE CO., LTD.

А. Функції мийки повітря WINIA

Бережіть своє здоров'я з мийкою повітря WINIA

МИЙКА повітря «WINIA» - це

Зволожувач, а також мийка повітря, який швидко втягує сухе і забруднене повітря та робить його зволеним, свіжим, чистим та здоровим.

Перше.

Оптимальний рівень зволоження, виробляється природним випаровуванням.

На відміну від інших зволожувачів, процес зволоження в даному приладі відбувається непомітно для очей, при цьому оптимальний рівень вологості (40-60%) досягається автоматично природним випаровуванням.

Більш великі частинки води, які може бачити око, є важкими і можуть дратувати органи дихання, що несе загрозу для здоров'я.

Друге.

Унікальна система дезінфекції з екологічно чистими матеріалами BSS.

BSS (Bio Silver Stone) – це безреагентний матеріал, який вбиває та ліквідує різні види мікробів та вірусів водяного бака (усуває більш, ніж 99,99% мікробів).

Третє.

Резервуар дуже легко чистити та наповнювати водою.

Резервуар для води з плоскою поверхнею всередині може від'єднуватися від основного корпусу (верхнього блоку). Це є дуже зручним для чищення та наповнення бака водою. Щоб зберегти протимікробні властивості резервуар достатньо чистити один раз на тиждень.

Четверте.

Повітря очищається без заміни фільтра для очистки повітря. Вода, що знаходиться в резервуарі, «промиває» повітря.

Вода поглинає не тільки пил та неприємні запахи, але також формальдегіди, які часто присутні у нещодавно побудованих приміщеннях та можуть викликати atopічний дерматит. Вдихайте свіже повітря разом із мийкою повітря «WINIA», і ви відчуєте таку свіжість, яка буває після дощу.

В. Методи безпечної експлуатації

1. Що необхідно врахувати перед використанням



• Недотримання цих вимог може призвести до серйозної небезпеки для життя або до пожежі.



• Недотримання цих вимог може призвести до травм або пошкодження приладу.



попередження

Прилад призначений тільки для використання в домашніх умовах при напрузі 220В 50Гц. (однофазний струм)

- Якщо використовується напруга, яка відрізняється від 220В, 220V можуть виникнути несправності,
- прилад може вийти з ладу.
- При експлуатації в тих країнах, де використовується інша напруга мережі, прилад може вийти
- з ладу або спровокувати пожежу.



попередження

Уникайте попадання прямого світла, не розміщуйте прилад в місцях з високим нагріванням або біля обігрівачів.

- Це може призвести до зміни кольору або форми зовнішньої частини приладу.
- Якщо прилад знаходиться дуже близько до обігрівача, може статися пожежа.

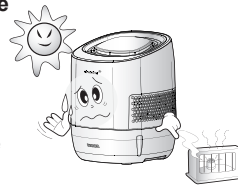

попередження

Використовувати на жорсткій рівній підлозі

- Використання на похилій підлозі може призвести до виникнення шуму при роботі або деформації внутрішніх частин.
- Рекомендується встановлювати прилад на підлозі, а не на столі, тому що це безпечніше.

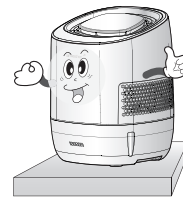

попередження

Заборонено брати електричний шнур мокрими руками.

- При контакті з водою можна отримати удар електричним струмом.

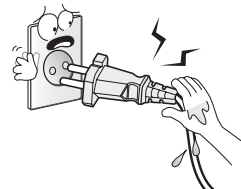

2. Особливі вимоги щодо експлуатації та технічного обслуговування



увага

Не використовуйте прилад занадто близько до стіни

- Оскільки зволожено чисте повітря подається спереду, праворуч і ліворуч, з цих сторін необхідно забезпечити відступ від стіни не менше 30 см (з заднього боку необхідно залишити відстань не менше 10 см).

- Для ефективної роботи приладу повинна бути забезпечена належна вентиляція.

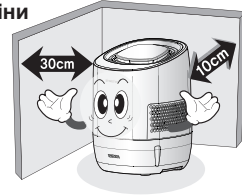

увага

Не використовуйте недалеко від інших побутових електроприладів.

- Відстань від них має бути не менше ніж 30 см, щоб уникнути пошкодження побутових приладів.

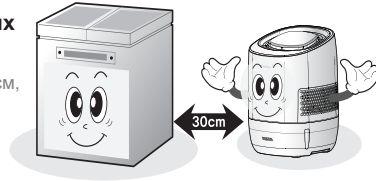

попередження

Не сідайте, не наступайте на прилад.

- Це може призвести до поломок приладу або травмувати (будьте особливо обережними по відношенню до дітей, не дозволяйте їм грати недалеко від приладу).



попередження

Не сідайте, не наступайте на прилад.

- Це може призвести до поломок приладу або травмувати (будьте особливо обережними по відношенню до дітей, не дозволяйте їм грати недалеко від приладу).



попередження

Не використовуйте легкозаймисті спреї поблизу приладу

- Це може призвести до виникнення пожежі, а також пошкодити пластикові бічні деталі приладу.



увага

Не використовуйте речовини, які можуть бути шкідливими для пластику

- Використання парфумованих речовин (ароматизаторів) може привести до пошкодження (поламання) пластикових деталей.
- Якщо ви використовуєте продукт біля кухні, бризки масла можуть потрапити на пластикові деталі та пошкодити або їх засмітити, що завдаватиме шкоди при очищенні приладу.



2. Важливі вимоги щодо експлуатації та технічного обслуговування



попередження

Не наливайте в бак гарячу воду.

- Це може деформувати прилад та привести до несправної роботи.
- Використовуйте холодну воду або воду кімнатної температури не вище 40 °C

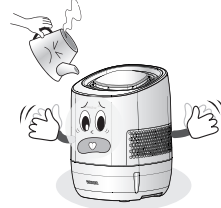

попередження

Не вставляйте ніяких сторонніх предметів або пальці у впускний і випускний отвори, не намагайтеся самостійно змінювати конструкцію приладу або розбирати його.

- це може призвести до неправильної роботи приладу або травмування.
- За необхідністю можна звернутися до служби обслуговування клієнтів.



попередження

Не кладіть одяг, рушники або інші речі на прилад.

- Прилад може перегртітись.
- Верхня частина приладу призначена для втягування сухого забрудненого повітря.

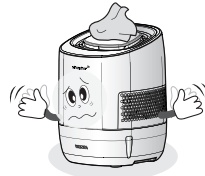

увага

Не підносьте прилад до голови або волосся

- Під час сну не розміщуйте прилад біля голови. Випаровування холодного повітря може викликати застуду. Розмістіть прилад на відстані від місця де спите.

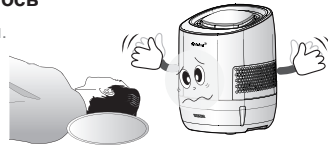

увага

Утримуйте в вертикальному положенні під час очищення та заливання води.

- Якщо прилад встановити в горизонтальному положенні, його поверхня може пошкодитись.

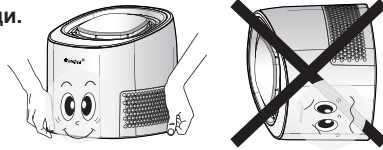

WINIA ытгалдандыргыш-ага жууыш функциялары

Кавуісіз пайдалану

Дұрыс пайдалану

Ақауларды жою және жөндеу

Клиенттерге қызмет көрсету

2. Важливі вимоги щодо експлуатації та технічного обслуговування



увага

Не натискайте із зусиллям на поверхню картриджа Bio Silver Stone (BSS)

- Це може пошкодити вміст.

Не від'єднуйте фільтруючий матеріал Bio Silver Stone, уникайте його попадання у їжу, не використовуйте його для інших цілей без попередньої консультації.

- Ця речовина для дезінфекції може викликати ураження дихальних шляхів.

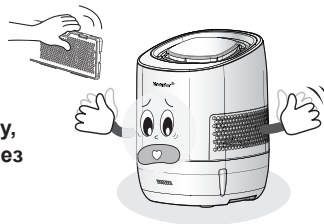

попередження

При очищенні зовнішніх деталей не розсіювати воду, використовувати суху тканину для чищення робочої частини. Вода не повинна потрапити до неї.

- Якщо на верхні частини приладу потрапляє вода, елементи управління або передня поверхня приладу може бути уражена електрострумом або несправно працювати.
- Не використовуйте розчинники, бензол або спирт для очищення приладу.



увага

При переміщенні приладу основна верхня частина і нижній водяний бак переносяться окремо.

- При переміщенні може пролитися вода.

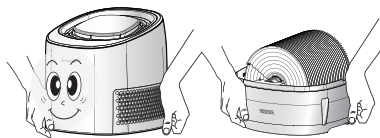

увага

Якщо продукт не використовується тривалий час, треба вилити всю воду з водяного бака, почистити водяний бак та барабан з дисками, і просушити перед тим, як прибрати прилад на зберігання.

- В іншому випадку можливе засмічення.
- Якщо прилад не використовується більше двох днів, треба вилити всю воду і відключити прилад від електромережі.



попередження

У разі пошкодження кабелю живлення зверніться в наш сервісний центр для належного ремонту.

- Не від'єднуйте шнур живлення від приладу, коли він включений в розетку.



увага

Чищення приладу та заливання води можна проводити тільки після відключення приладу від електромережі.

С. НАЛЕЖНА ЕКСПЛУАТАЦІЯ

1. Засіб встановлення

Після переміщення приладу на місце установки прочитайте розділ [Безпечна експлуатація] і використовуйте пристрій у зазначеному нижче порядку:

1. Після перенесення приладу на місце встановлення уважно прочитайте розділ «Безпечна експлуатація». «Безпечна експлуатація», стор. 2-5
2. Розпакуйте прилад, приберіть пакувальний матеріал і вініл, як зображено на рисунку, а потім зніміть внутрішню плівку з приладу та внутрішній пакувальний матеріал.
Якщо залишити внутрішній пакувальний, прилад не буде працювати або може зламатися.

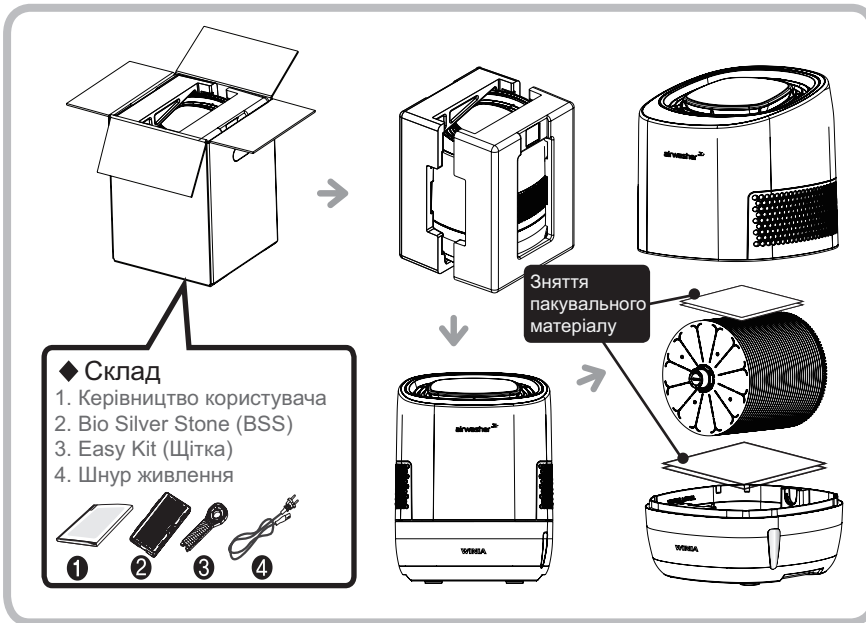

2. Найменування та функції основних частин

1) Загальний опис приладу

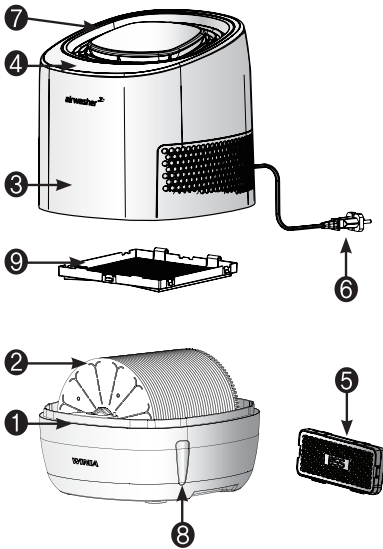

1. Водяний бак

Ємність для зберігання води і випаровування та очищення повітря.

2. Барабан з дисками

Вода накачується з барабана, і на поверхні формується водяна плівка, з якої випаровується вода і усувається бруд.

3. Корпус (основна конструкція)

Тут знаходяться вентилятор і мотор, які контролюють потік повітря, а чисте повітря подається ліворуч і праворуч через вихідні патрубки.

4. Панель управління

Тут є кнопка увімкнення і кнопка вибору режиму роботи. Також на ній міститься вікно, яке відображає робочий статус.

5. Біо-фільтр (Bio Silver Stone)

Розміщений на дні барабана, запобігає засміченню.
«Хоча термін служби дезінфікуючої речовини може бути різним, він розрахований в середньому на 12 місяців цілодобової роботи. (Щоб купити новий, зверніться до центру обслуговування клієнтів).

6. Шнур живлення

Подає електрику на прилад

7. Верхня кришка

Через верхню частину втягується сухе засмічене повітря.

8. Вимірювач рівня води

Рівень води можна побачити ззовні.

9. Пиловий фільтр

Усуває великі частки пилу, що потрапляють до вентилятора

2. Найменування та функції основних частин

2) Барабан

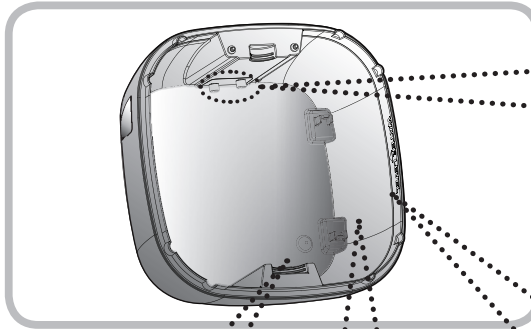

Водний датчик

Увага: Протирайте датчик кожний тиждень.
Рівень води може не визначатися, якщо він засмічений

Рівень води

Він відображається на кожній стороні внутрішньої частини водного контейнера.
Наливайте у прилад воду тільки після позначки на контейнері.

Кріпильна деталь диска

Правильно закріпіть її з передньої та задньої сторони диска.

Bio Silver Stone (нерухома частина)

Знаходиться усередині контейнера праворуч знизу.

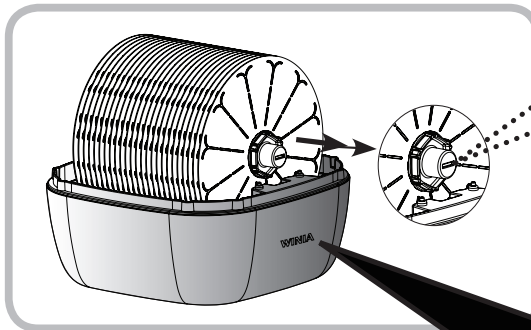

Кришка

Для промивання диска його можна зняти, повернувши за допомогою звичайної монети.

※ Попередження

- Сторона з наклейкою «WINIA» кріпиться попереду.
- Прилад не працюватиме, якщо поміняти передню і задню частину контейнера.

3. Підготовка до використання

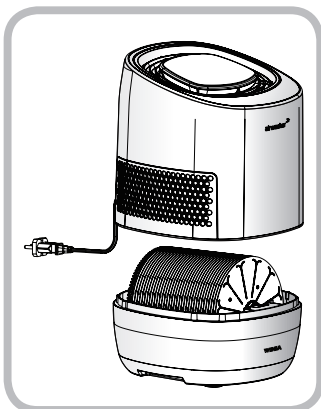

1 Підніміть верхню частину основного корпусу і покладіть її на бік.

2 Усуньте ізоляцію з амортизації в нижній частині внутрішнього диска.
(при першому використанні)

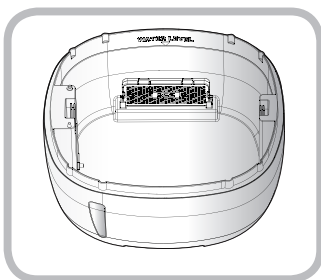

3 Після зняття упаковки і вінілу з картриджа Bio Silver Stone (BSS) треба розмістити його на дні вставної частини барабана. Ви повинні почути клацання.

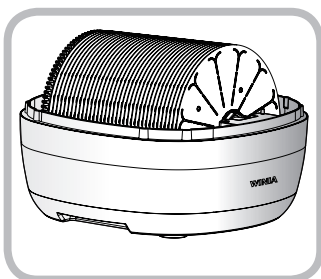

4 Сторона з наклейкою WINIA прикріплюється попереду.

- Прилад не працюватиме, якщо передню і задню частину контейнера поміняти місцями.

3. Підготовка до використання

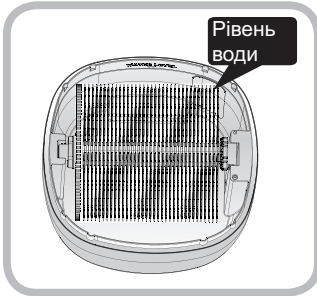

5 Наповніть водою не вище рівня, визначеного на обох сторонах контейнера.

- Якщо використовувати ґрунтові води на поверхні диска, барабана та пристроїв дезінфекції може утворитися накип (вапно), тому рекомендується використовувати водопровідну воду.



6 Поверніть верхню частину основного корпусу в початкове положення.

- Встановіть барабан, панель управління повинна розташовуватися попереду.
- Якщо напрямок буде неправильним, верхня частина основного корпусу буде нещільно прилягати до цистерни, що зробить роботу неможливою.

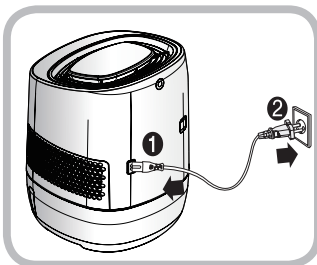

7 Спочатку присєднайте шнур живлення до приладу, і лише потім увімкніть вилку в розетку.

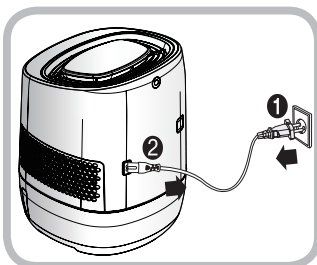

При вимкненні шнура живлення, спочатку вимкніть вилку з розетки, а потім від'єднайте шнур від приладу.

WINIA ытгалландыргыз-ага жууыш функциялары

Кавулис пайдалану

Дурис пайдалану

Акауларды жою және жөндеу

Клиенттерге қызмет көрсету

4. Найменування та функції основних частин

1) Панель управління

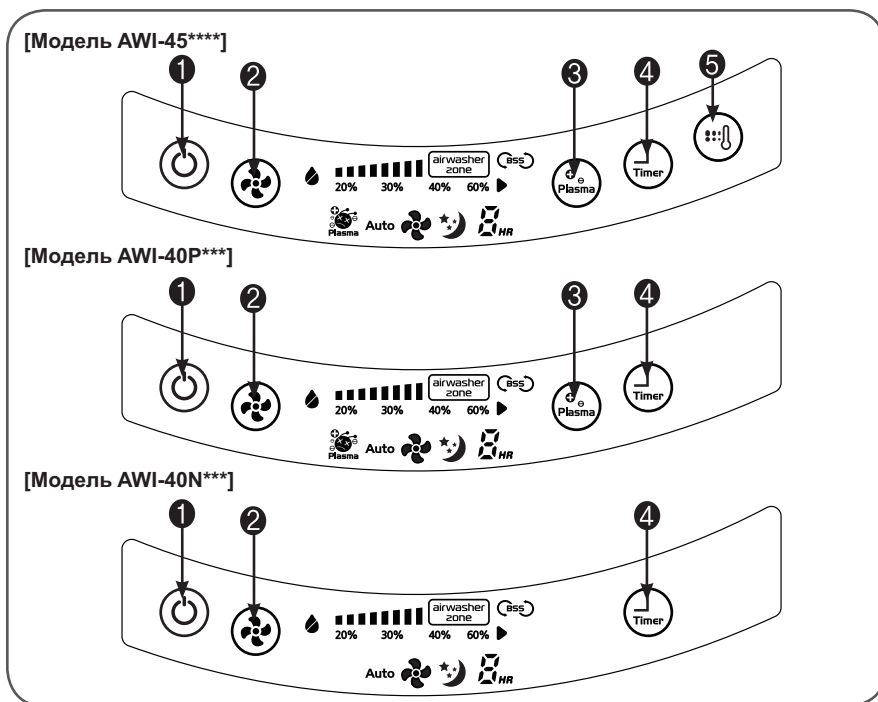

1. Кнопка «Старт/Стоп»

- Використовується, коли треба почати або закінчити роботу приладу.

2. Кнопка для вибору інтенсивності випарювання

- Використовується для регулювання інтенсивності випарювання повітря на розсуд користувача.

3. Кнопка іонного очищення

- Використовується для вибору іонного чищення.
- Іонне чищення вмикається та вимикається кожним натисненням.

4. Кнопка таймера

- Використовується для попереднього встановлення часу відключення (1-8 годин) під час роботи.







5. Кнопка «Комфорт плюс»

- Натисніть та утримуйте 2 секунди.
- Використовуйте для збільшення вологості і температури повітря, що виходить біля випускного отвору.

4. Найменування та функції основних частин

2) Дисплей

- ▶ Лампочка на панелі показує стан роботи приладу і цикл заміни витратних матеріалів.

	<p>◆ Індикатор відсутності води</p> <ul style="list-style-type: none"> • [💧] Коли в контейнері недостатньо води, індикаторна лампа починає блимати. • Натисніть після наповнення контейнера водою.
	<p>◆ Показник вологості</p> <ul style="list-style-type: none"> • Показує поточну вологість у приміщенні, індикатор [H2O] вмикається, коли навколишня вологість досягає 40-60%, що є сприятливим станом під час роботи. • індикатор [H2O] вмикається, коли навколишня вологість перевищує 60% під час роботи. • Показник вологості відображає стан вологості, яка вимірюється датчиком вологості в основному корпусі, тому вологість може змінюватися в залежності від різниці температур, повітряного потоку і розташування навіть в одному і тому ж приміщенні. (індикація може відрізнятися від показань інших гігрометрів.) • Після початку роботи для стабілізації індикації поточної вологості потрібен якийсь час, оскільки на вологість впливають температура і вологість всередині основного корпусу.
	<p>◆ Індикатор заміни картриджа BSS</p> <ul style="list-style-type: none"> • Коли закінчується термін служби Bio Silver Stone (BSS), засвічується індикатор [BSS]. • Щоб відключити індикатор після заміни картриджа Bio Silver Stone, необхідно натиснути на кнопку [інтенсивність випаровування] і утримувати її протягом 3 секунд для того, щоб обнулити лічильник терміну служби картриджа.
	<p>◆ Індикатор режиму «Плазма»</p> <ul style="list-style-type: none"> • Індикатор вмикається, коли працює плазмовий іонізатор.
	<p>◆ Показник об'єму повітря</p> <ul style="list-style-type: none"> • Лампа індикації показує обрану інтенсивність випаровування, яка регулюється в наступному порядку:  <p>Дуже сильний / Сильний / Помірний / Сон</p>
	<p>◆ Індикатор таймера</p> <ul style="list-style-type: none"> • Вказує на попередньо заданий час вимкнення • Для того, щоб скасувати попередньо заданий час вимкнення, натисніть на кнопку таймера [⌚] і утримуйте її, поки цифри не зникнуть.

- ※ Через 1 хвилину після вибору режиму роботи яскравість індикаторної панелі зменшується на половину.
- ※ У режимі іонного очищення вологість не відображається.

WINIA - выгледандыргыз-ага жууыш функциялары

Кавулис пайдалану

Дурчыс пайдалану

Акауларды жою және жөндеу

Клиенттерге қызмет көрсету

5. Кнопка «Старт/Стоп» (Базове використання)

- ▶ Якщо прилад готовий до роботи, включіть зволожувач повітря після підтвердження нижчезазначених функцій.



1 Натисніть на кнопку «Старт/Стоп» [⏻]



2 Відрегулюйте об'єм повітря, яке виходить, натискаючи на кнопку (Інтенсивність випаровування).

- Рівень інтенсивності випаровування настраюється наступним чином:



при натисканні на кнопку «Інтенсивність випарювання»

- ▶ Автоматична робота: працює автоматично у наступному порядку: Дуже сильний – Сильний- Помірний – в залежності від навколишньої вологості,
- ▶ Автоматично, в режимі сну, якщо вологість перевищує 60%, для очищення повітря використовується тільки вентилятор.
- В режимі «Сон» яскравість індикаторної панелі зменшується на ½, щоб не заважати сну.
- ▶ Обираючи режим «Сон» всі лампи, за винятком кнопки увімкнення і лампи сну [☾], вимикаються через 10 секунд.



3 Щоб завершити роботу, натисніть «Старт/Стоп» **** кожен раз.

5. Кнопка «Старт/Стоп» (використання додаткових функцій)



► Іонне очищення: Використовується для видалення токсичних речовин з повітря за допомогою холодної плазми. [Не відноситься до моделей AWI-40N ***]

- Іонна очистка працює тільки в режимі генерації іонів холодної плазми і в режимі вентилятора; вона допомагає збирати токсичні речовини з повітря за рахунок розпилення іонів холодної плазми в навколишньому повітрі.
- У режимі іонного очищення вологість не відображається.
 - ※ Щоб зупинити плазму [🛑], натисніть на кнопку «Іонне очищення» і утримайте її протягом 2 секунд під час роботи. Щоб відновити роботу, натисніть на кнопку «Іонне очищення».



► Таймер: Використовується для встановлення часу вимкнення під час роботи.

- Натисніть на кнопку [Таймер] під час роботи
- Час налаштується з інтервалом в одну годину шляхом натискання на кнопку [Таймер].
1 → 2 → 3 → 4 → 5 → 6 → 7 → 8 → Без індикації (скасування конфігурації)
 - ▶ Час, що залишається, зменшується на 1 після закінчення однієї години.
 - ▶ Після закінчення заданого часу робота припиняється.
- Щоб скасувати Таймер, потрібно натиснути на кнопку Таймера, поки не пропадуть цифри.



► Комфорт плюс [Тільки для моделей AWI-45 ****]

- Коли увімкнена функція «Комфорт плюс», вологість збільшується.
- Температура повітря, яке відводиться, в стандартному режимі зволоження нижче температури навколишнього середовища за рахунок тепла випаровування. Режим «Комфорт плюс» не дозволяє температурі повітря, яке відводиться, знижуватиметься, керуючи теплом всередині приладу. Його добре використовувати, коли в будівлі знаходяться літні люди, хворі або діти, яким складно адаптувати температуру свого тіла.
- Щоб увімкнути функцію «Комфорт плюс» натисніть на неї та утримуйте протягом 2 секунд, поки не засвітиться індикатор.

WINIA выгладендырыш-ага жуышш функциялары

Кәулісіз пайдалану

Дұрыс пайдалану

Ақауларды жою және жөндеу

Клиенттерге қызмет көрсету

6. Поповнення води



1

Заливайте воду, якщо побачили індикатор «немає води». Наповнюйте водяний бак водою не вище зазначеного рівня.

2

Для підтримки рівня води просто доливайте відсутню кількість протягом шести днів, а на сьомий день повністю злийте з водяного бака воду, промийте його і знову наповніть водою.

※ Навіть якщо водяний бак трохи засмітився, для зволоження потрібно використовувати тільки чисту воду, тому не варто хвилюватися.

※ Зручніше доливати воду щодня.

7. Виливання води

Якщо прилад використовувати в приміщеннях з великою кількістю пилу або неприємних запахів, або якщо немає можливості частіше провітрювати приміщення, потрібно частіше виливати воду.

1

Після відкриття основного корпусу потрібно спорожнити водяний бак і наповнити його свіжою водою, якщо рівень води у водяному баку низький.

※ У воді, що залишилася, міститься пил, сторонні речовини, неприємні запахи та інше, тому наповнення свіжою водою значно покращує функцію очищення повітря.

2

Свіжу воду наливають до зазначеного рівня.

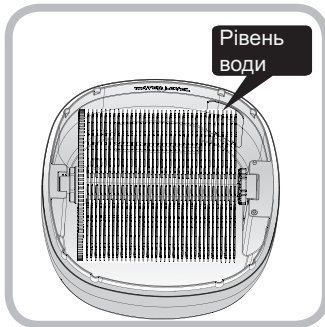

Якщо прилад не використовується більше 2 днів, потрібно вилити воду. Наповніть знову водою для подальшого використання.

※ Якщо прилад не використовується тривалий час, в його середину можуть залетіти комахи, що може викликати поганий запах у воді.

8. Очищення (промивання з обертанням деталей): раз на тиждень)

► Очищати водяний бак, диск та Bio Silver Stone (BSS) потрібно раз на тиждень.

※ При використанні в приміщеннях з великою кількістю пилу і неприємними запахами чищення проводити двічі на тиждень.

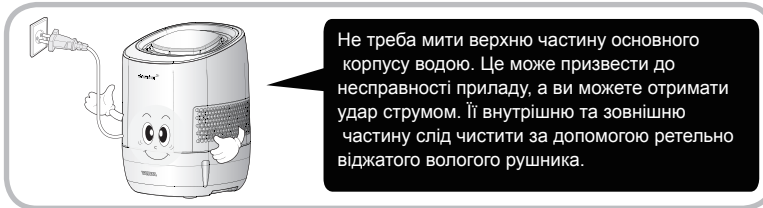

1 Вимкніть прилад та витягніть мережний кабель (шнур живлення) із розетки.

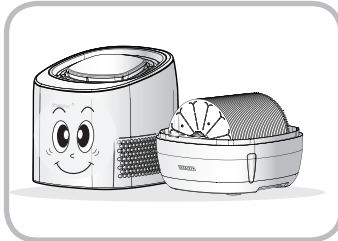

2 Від'єднайте та покладіть верхню частину основного корпусу



3 Картридж Bio Silver Stone потрібно від'єднати від водяного бака та промити зовнішню частину та сітку за допомогою душу.

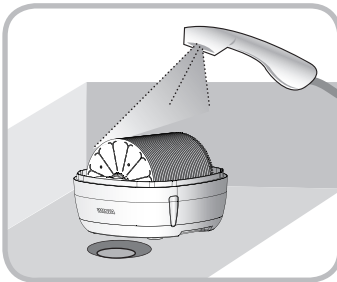

4 Наповніть водяний бак водою до визначеного рівня та розчиніть необхідну кількість миючого засобу поки не утвориться піна.



5 Вставте щітку Easy Kit у простір між дисками та промийте його, обертаючи диски руками. Рухайте щітку Easy Kit для більш ефективного очищення.

8. Очищення (промивання разом з обертанням деталей:
один раз на тиждень)

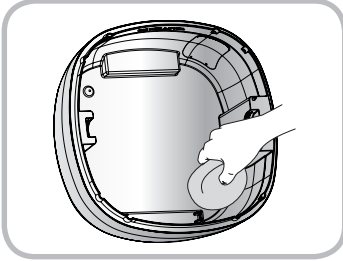

6 Водяний бак слід чистити за допомогою гладенької губки

- Очищайте датчик рівня води всередині контейнера. Рівень води не буде визначатися правильно, якщо на датчик потрапить шерсть.

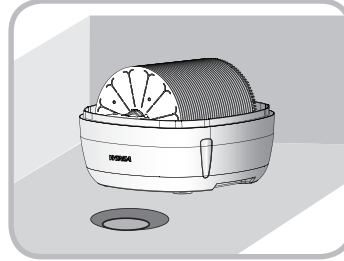

7 Водяний бак, диски та дезінфікуючий пристрій повинно знаходитись у своїй вихідній позиції, а диски треба підняти після розведення передньої та задньої сторони.

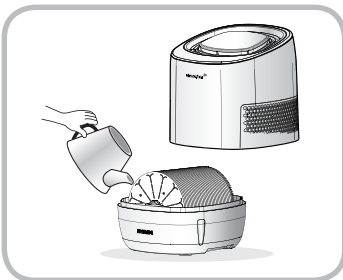

8 Воду можна наливати до рівня, вказаного на водяному баку.

- ※ Ми рекомендуємо використовувати інший контейнер або чайник для наповнення водою, оскільки наповнений водою контейнер є важким. Є ризик упустити його з рук.
- ※ Прилад може мати неприємний запах, якщо в ньому накопичилось багато пилу, який тривалий час не вичищався.

※ Хоча сторонні речовини на водяному баку та дисках погіршують зовнішній вигляд, вони не впливають на роботу приладу. Забруднені сторонні речовини не надходять всередину, тому не варто хвилюватися

8. Очищення (промивання з розкладанням диска: раз на місяць)

- ▶ Від'єднання та чищення дисків слід проводити раз на місяць (при використанні в приміщеннях з великою кількістю пилу та неприємними запахами це потрібно робити двічі на місяць).

◆ Конструкція дискового блока

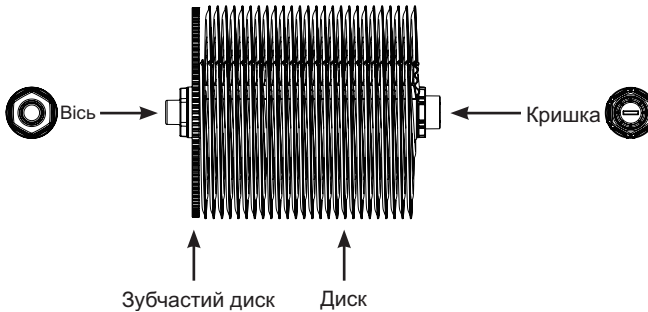

◆ Від'єднання дискового блока

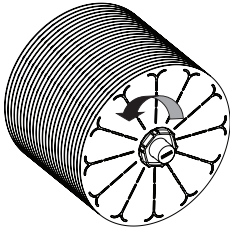

1 Вставте щітку Easy Kit у кришку, поверніть її проти годинникової стрілки та витягніть її після того, як відкриється кришка.

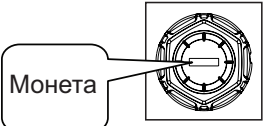

Монета

Якщо у вас немає щітки Easy Kit, вставте монетку у передню частину кришки та відкрийте її, обертаючи проти годинникової стрілки.

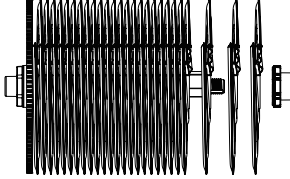

2 Її легко повністю від'єднати, якщо поступово натискати з передньої сторони.

8. Очищення (промивання разом з розбиранням диска:
раз на місяць)

► Очищення дискового блока

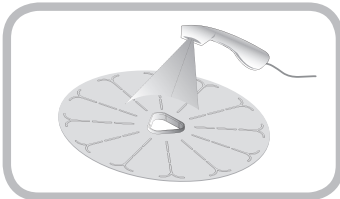

1 Попереднє чищення за допомогою душу

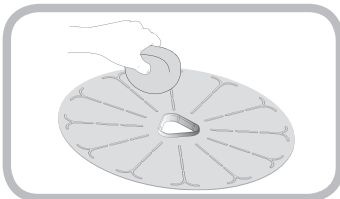

2 Прочистить передню і задню частину диска щіткою для білизни або скребком, використовуючи пральний порошок (якщо створилось занадто багато накипу, то використовуйте засіб для видалення накипу).

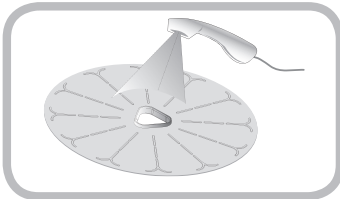

3 Після чищення знову сполосніть диски за допомогою душу.

◆ Збирання дискового блока

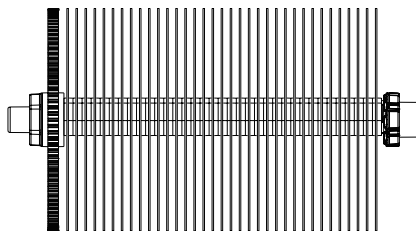

1 Порядок збирання: Вісь → Зубчастий диск → Диск → Кришка

2 Поверніть кришку за годинниковою стрілкою, щоб диск закріпився і не рухався.

8. Очищення (пилловий фільтр: раз на місяць)

► Якщо пилловий фільтр дуже засмічений, очищуйте його наступним чином:

※ Увага: Перед тим, як розпочати процес очищення приладу, обов'язково відключіть його від електроживлення.

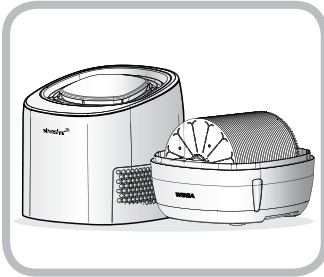

1 Відкрийте та покладіть верхню частину основного корпусу.

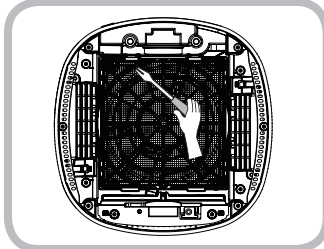

2 Повернувши верхню частину основного корпусу, послабте болт на пилловому фільтрі за допомогою хрестової викрутки.

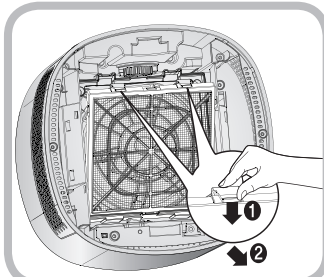

3 Натисніть держак пиллового фільтра вниз (1), витягніть його, потягуючи його вперед (2).

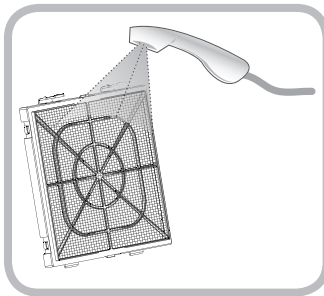

4 Промийте водою із душі після промивання пиллового фільтра за допомогою губки з розчином миючим засобом.

5 Після очищення зберіть у зворотному порядку.

- Зливання води із приладу та просихання.

8. Очищення (вентилятор: кожні 6 місяців)

► Якщо пиловий фільтр дуже засмічений, очистуйте його наступним чином:

※ Увага: Перед тим, як розпочати процес очищення приладу, обов'язково відключіть його від електроживлення.



1 Послабте болт на верхній кришці за допомогою хрестової викрутки і зніміть верхню кришку, піднявши її.

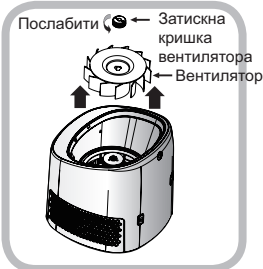

2 Зніміть затискну кришку вентилятора, повернувши її проти годинникової стрілки, і відключіть вентилятор.

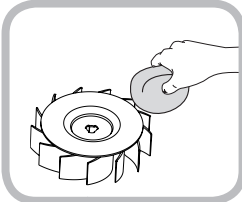

3 Промийте водою з душу після промивання вентилятора губкою з розчином миючим засобом.

- Злийте воду після очищення.

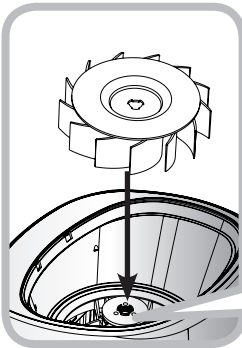

4 Після чищення вентилятора зберіть його в зворотному розбиранню порядку.

- При складанні вентилятора встановлюйте його на центральний слот втулки. (Послабити / затискна кришка вентилятора / вентилятор / втулок)

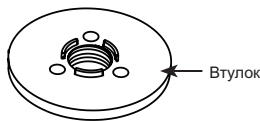

8. Очищення (чищення генератора холодної плазми) [для моделей AWI-45****, AWI-40P****]

► Очищуйте електрод генератора холодної плазми кожні два тижні

- ※ При використанні в дуже запилених приміщеннях треба проводити очищення частіше.
- Пил на електроді може викликати зниження робочих характеристик.
- ※ Попередження: Перед очищенням обов'язково відключіть прилад від електроживлення.

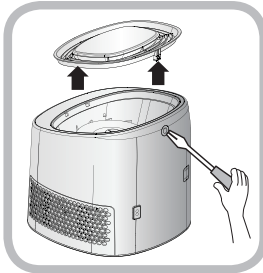

1 Послабте болт на верхній кришці за допомогою хрестової викрутки і зніміть верхню кришку, піднявши її.

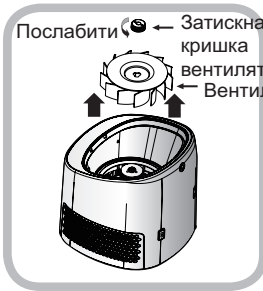

2 Зніміть затискну кришку вентилятора, повернувши її проти годинникової стрілки, і відключіть вентилятор.

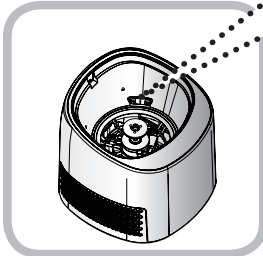

3 Використовуючи звичайну ватяну паличку, обережно заберіть пил на кінці

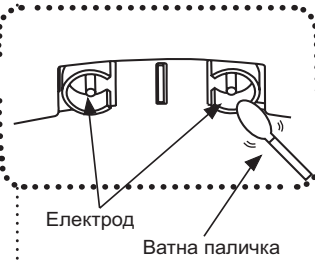

4 Після чищення генератора холодної плазми зберіть вентилятор в зворотному розбиранню порядку.

※ Увага!

- Якщо важко стерти пляму з лінзи, очистіть її за допомогою злегка вологої ватної палички. Потім протріть лінзу за допомогою сухої ватної палички.
- Не використовуйте для очищення розчинники, бензол або спирт. Такі речовини можуть пошкодити лінзу.
- Після очищення складіть кришку датчика у початкове положення

8. Очищення (Нагрівач: один раз на рік) [тільки для моделей AWI-45****]

► Очищуйте деталі навколо нагрівача один раз на рік

- ※ Очищуйте раз в шість місяців, якщо використовується в дуже засміченому місці.
- ※ Увага: Перед очищенням приладу обов'язково відключіть його від електроживлення.

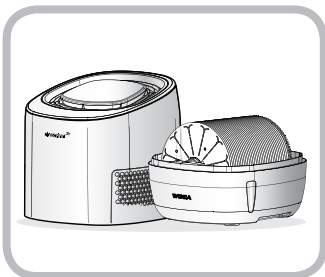

1 Покладіть верхній корпус.

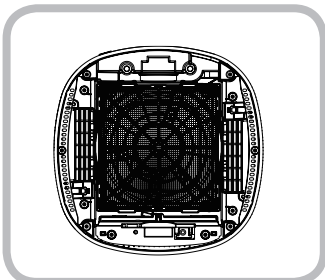

2 Виверніть внутрішню частину верхнього корпусу.

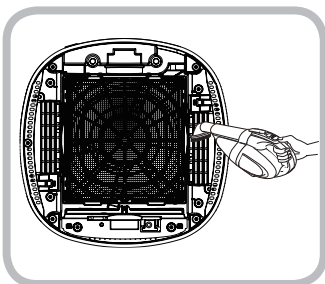

3 Зберіть пил навколо нагрівача за допомогою пилососа.



увага

Деталі навколо нагрівача можуть бути трохи гарячими, отож роботу треба закінчити та почніть очищення через 20-30 хвилин.

D. Пошук та усунення неполадок перед тим, як звернутися до сервісного центру

1. Критерії перевірки

Якщо після введення приладу до експлуатації виникли якійсь проблеми, спочатку перевірте нижченаведені критерії, а потім зателефонуйте до Сервісного центру WINIA.

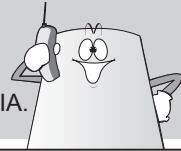

Стан	Перевірка критеріїв
Звук	<ol style="list-style-type: none"> 1) Чи працює прилад на рівній поверхні без ухилу? <ul style="list-style-type: none"> • Знайдіть рівну поверхню і перенесіть прилад на це місце. 2) Чи є предмети, які блокують потік повітря навколо продукту? <ul style="list-style-type: none"> • Усуňte предмет, який перешкоджає потоку повітря навколо приладу. 3) Верхня та нижня частини водяного бака щільно приєднані один до одного? <ul style="list-style-type: none"> • Встановіть водяний бак таким чином, щоб його передня сторона співпадала з передньою стороною верхньої частини основного корпусу (панель управління). 4) Чи правильно прикріплена кришка диска? <ul style="list-style-type: none"> • Якщо кришка диска послаблена, будете відчувати шум, схожий на цокання, перевірте і затягніть кришку (п. 19).
Вентилятор не обертається	<ol style="list-style-type: none"> 1) Чи збігається положення верхньої частини основного корпусу з нижньою частиною водяного бака? <ul style="list-style-type: none"> • Передня сторона нижньої частини водяного бака повинна збігатися з передньою стороною верхньої частини основного корпусу (панель управління) 2) Чи є прозір між верхньою частиною основного корпусу та нижньою частиною водяного бака? <ul style="list-style-type: none"> • Для правильної роботи верхня частина основного корпусу та нижня частина водяного бака повинні замикатися без прозору між ними. 3) Чи бачите ви індикатор «немає води»? <ul style="list-style-type: none"> • Якщо вода знаходиться нижче мінімального показника, робота припиняється. Робота відновиться після доливання води. 4) Чи не застрягли чи в вентиляторі будь-які палиці або сторонні предмети? <ul style="list-style-type: none"> • Якщо в вентиляторі застрягли сторонні предмети потрапили туди через необережність, заберіть їх.
Диски не обертаються	<ol style="list-style-type: none"> 1) Чи збігається положення верхньої частини основного корпусу з нижньою частиною водяного бака, чи розташовані вони правильно? <ul style="list-style-type: none"> • Помістіть передню сторону верхньої частини основного корпусу (панель управління) з передньою стороною нижньої частини водяного бака. 2) Чи в правильному місці і напрямку розташовані диски всередині продукту? <ul style="list-style-type: none"> • Встановіть диск в початкове положення. 3) Чи не ослаблена кришка блоку диска? <ul style="list-style-type: none"> • Щоб затягнути кришку, поверніть її за годинниковою стрілкою. 4) В автоматичному режимі або режимі сну вентилятор відключається, коли <ul style="list-style-type: none"> • вологість в приміщенні перевищує 60%. 5) Можливо, ви відключили прилад? <ul style="list-style-type: none"> • Натисніть кнопку ввіключения зліва.
Блимає індикатор E1	<ul style="list-style-type: none"> • Виникла тимчасова помилка значення вологості в приміщенні. Якщо помилка залишиться після відключення кабелю живлення і ввіключения його через деякий час (10 секунд), зверніться в наш Відділ по роботі з клієнтами.
Блимає індикатор E8	<ul style="list-style-type: none"> • Проблема з двигуном вентилятора. Витягніть шнур живлення і зв'яжіться з нашим Офісом по роботі з клієнтами

WINIA выгладендырышы-ага жуышш функцыялары

Кавулісіз пайдалану

Дурьс пайдалану

Ақауларды жою және жөндеу

Клиенттерге қызмет көрсету

2. Поширені запитання

Основне питання	Зміст
Рівень води не знижується	<p>1) Випаровування махає відрізнятися в залежності від пори року, стану навколишньої вологості, температури та інших чинників.</p> <ul style="list-style-type: none"> • Влітку, а також в зоні високої вологості або низької температури випаровування води зменшується. <p>2) Продукт не працює належним чином.</p> <ul style="list-style-type: none"> • Якщо [не обертається вентилятор] або [не обертаються диски], прийміть рекомендовані заходи.
Він насправді зволожує?	<ul style="list-style-type: none"> • Зволожувач-очисник повітря, що працює за принципом «мийка повітря» - це природний випарний зволожувач. На відміну від інших зволожувачів, які розпилюють воду за допомогою методу ультразвукових хвиль або комбінованих методів, результат роботи «мийки повітря» невидимий. • Ви можете не відчувати зволожуючий ефект зволожувача-очищувача протягом декількох днів його використання. Це пов'язано з тим, що навколишнє середовище, так як меблі, ліжка, підлога або шпалери вбирає вологу. Швидше за все, ви відчуєте оптимально зволожену середу через тиждень. У зволожуючих властивості приладу можна переконатися по зменшенню рівня води.
Чи є ефект зволоження корисним?	<ul style="list-style-type: none"> • Даний прилад забезпечує кращий зволожуючий ефект в порівнянні з ультразвуковими або нагрівальними зволожувачами, оскільки він швидко досягає оптимального рівня вологості. • Також, на відміну від процесу розпилення ультразвуковим методом, навколишні предмети не намокають.
Чи можна дихати спокійно?	<ul style="list-style-type: none"> • При ультразвуковому методі розпилення частки води ускладнюють дихання. • При природному зволоженні, навіть якщо вологість піднімається, це не створює дискомфорту для дихання завдяки природному методу підтримання вологості.
Чи очищується повітря?	<ul style="list-style-type: none"> • Більшість неприємних запахів в повітрі легко розчиняються спиртом у воді. Іонізатор-зволожувач повітря, який використовує воду в якості очисного фільтра, допомагає усувати також токсичні гази.
Наскільки часто треба наповнювати водяний бак водою?	<ul style="list-style-type: none"> • Доливайте воду до вказаного рівня, коли бачите індикатор «немає води» (раз в день або два дні). • Необхідність доливання води варіюється в залежності від вологості, температури та ситуації.
Чи може вода у водяному баку дезінфікуватись?	<ul style="list-style-type: none"> • Дезінфікуючий матеріал (BSS: Bio Silver Stone) видаляє більше ніж 99,9% мікробів, так що немає приводів для занепокоєння. Однак його необхідно промивати раз в тиждень.
Колір дезінфікуючого засобу змінився!	<ul style="list-style-type: none"> • Це відбувається завдяки срібній іонізації кисню в дезінфікуючому пристрої (BSS), що ніяк не вплине на роботу.
Чи випаровується засмічена вода	<ul style="list-style-type: none"> • Навіть якщо вода в цистерні забруднилась пилом або сторонніми матеріалами, для зволоження використовується тільки чиста вода, тому немає приводів для занепокоєння.
Екран (%) блимає	<ul style="list-style-type: none"> • У більшості випадків це відбувається через тимчасову помилку визначення вологості приміщення. Спробуйте відключити прилад від мережі на 10 секунд, а потім підключити його назад. Якщо проблема залишається, зв'яжіться з нашою службою підтримки клієнтів.
Чи можна додавати до води парфумовані добавки (ароматизатори)?	<ul style="list-style-type: none"> • Оскільки є ризик пошкодження або поломки поверхні через реакцію з пластиком, використовувати такі продукти не рекомендується.
Я відчуваю неприємний запах	<ul style="list-style-type: none"> • Якщо пил і запах посилюються через середовище, в якій використовується прилад, а його промивали не частіше ніж один раз на тиждень (особливо в дощовий період), може виникнути неприємний запах. • Розчиніть правильну кількість Lux або мийного засобу у воді і промийте прилад, запах зникне.

◆ Характеристики приладу

Категорія	Характеристика приладу		
Найменування приладу	Зволожувач (Мийка повітря)		
Найменування моделі	AWI-45****	AWI-40P***	AWI-40N***
Максимальна зволожувальна здатність (Стандартне значення 20°C, відносна вологість 30%)	450 см3/год.	400 см3/год.	400 см3/год.
Місткість водяного бака	7 л		
Інтенсивність подачі повітря	3 рівня (слабкий, сильний, дуже сильний)		
Споживання електроенергії	15Вт (загальний режим) 265 Вт (режим «Комфорт плюс»)	15 Вт	15 Вт
Габарити приладу	Довжина 330 x Ширина 330 x Висота 405		
Вага приладу	6 кг		
Гарантійний термін	1 рік		
Рівень шуму	В середньому 46,5 дБ		

- **Зволожувальна здатність може відрізнятись в залежності від того, чи знаходиться прилад поблизу текстильних або дерев'яних виробів, залежить також від властивостей стін та інших чинників навколишнього середовища.**
- **Після 1-2 років роботи на дисках можуть з'явитися відмітини. Ці мітки не впливають на роботу продукту.**
- **Зовнішній вигляд і характеристики продукту можуть змінюватися, і це не є приводом для претензій на поліпшення продукту.**
- **Прилад не призначений для використання людьми (в тому числі дітьми) з обмеженими фізичними, сенсорними або розумовими здібностями, або без належного досвіду та знань, без нагляду або інструктування людиною, яка відповідає за їхню безпеку.**
- **Слідкуйте за тим, щоб вони не гралися з приладом.**
- **Прилад може використовуватися дітьми від 8 років і людьми з обмеженими фізичними, сенсорними або розумовими здібностями або без необхідного досвіду і знань під наглядом або після інструктажу щодо безпечного користування приладу і можливих ризиків. Дітям заборонено грати з приладом. Очищення і обслуговування не повинно проводитися дітьми без нагляду.**
- **Дану інструкцію можна знайти на нашому веб-сайті.**

WINIA ынгалдангырыш-ага жуғыш функциялары

Қауісіз пайдалану

Дұрыс пайдалану

Ақауларды жою және жөндеу

Клиенттерге қызмет көрсету

