

PHILIPS

8000 Series

Cordless Vacuum

Aqua Plus

XC8057, XC8055



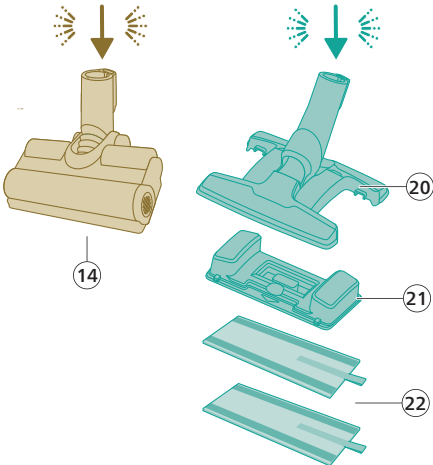
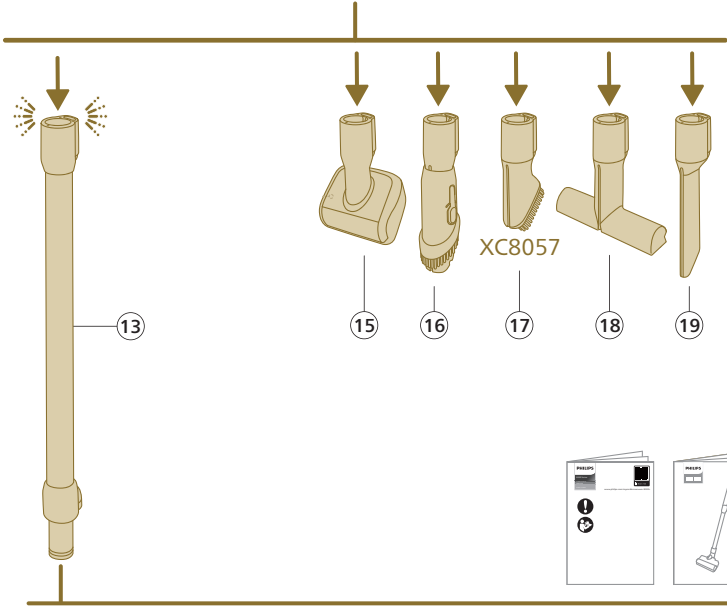
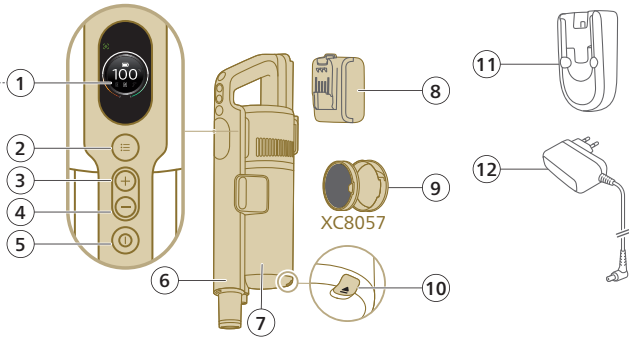
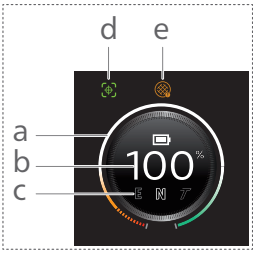

Зміст

| | |
|---|------|
| Вступ _____ | 1013 |
| Загальний опис _____ | 1013 |
| Перед першим використанням _____ | 1014 |
| Встановлення настінного кріплення _____ | 1014 |
| Підготовка до використання _____ | 1015 |
| Використання пристрою _____ | 1016 |
| Збирання пристрою _____ | 1016 |
| Прибирання м'яких і твердих поверхонь _____ | 1017 |
| Прибирання з миттям твердих підлог _____ | 1018 |
| Універсальне використання та приладдя _____ | 1021 |
| Налаштування та додаткова інформація _____ | 1024 |
| Після використання – обслуговування _____ | 1026 |
| Часте обслуговування після кожного циклу прибирання _____ | 1026 |
| Періодичне обслуговування _____ | 1029 |
| Заміна _____ | 1037 |
| Сигнали інтерфейсу користувача та їхнє значення _____ | 1038 |
| Усунення несправностей _____ | 1039 |
| Сухе прибирання _____ | 1039 |
| Вологе прибирання _____ | 1044 |

Вступ

Дякуємо за те, що придбали цей виріб! Щоб уповні скористатися запропонованою підтримкою, зареєструйте свій виріб на веб-сайті www.philips.com/mycordlessvacuum-8000s.

Загальний опис

- 1 Цифровий дисплей
 - a Кільцевий індикатор рівня заряду батареї
 - b Відсоток рівня заряду батареї
 - c Вибраний рівень потужності
 - d Значок активації функції розпізнавання типу підлоги
 - e Значок нагадування про очищення фільтра
- 2 Кнопка "Меню/підтвердити"
- 3 Кнопка "+"
- 4 Кнопка "-"
- 5 Кнопка "Увімк./Вимк."
- 6 Ручний режим
- 7 Контейнер для пилу
- 8 Батарея
- 9 Додатковий фільтр (лише XC8057)
- 10 Кнопка розблокування контейнера для пилу
- 11 Настінне кріплення
- 12 Адаптер
- 13 Трубка
- 14 Розумна насадка PrecisionPower
- 15 Міні-турбощітка

- 16 Комбінована насадка
- 17 М'яка щітка
- 18 Насадка для чищення оббивки
- 19 Щілинна насадка
- 20 Насадка "Пилосос і швабра"
- 21 Резервуар для води
- 22 Накладка для вологого прибирання з мікрофібри

Перед першим використанням

Встановлення настінного кріплення

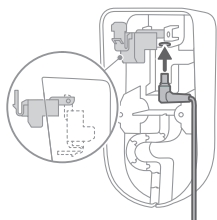

- 1 Переверніть настінне кріплення та розблокуйте сірий важіль. Вставте зарядний порт так, щоб металеву частину було видно та спрямовано вертикально на передній стороні настінного кріплення.

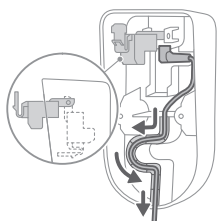

- 2 Акуратно розмістіть кабель, уклавши його в призначений для цього паз.

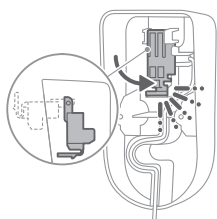

- 3 Закрийте сірий важіль. Переконайтеся, що сірий важіль було зафіксовано зі звуком клацання.

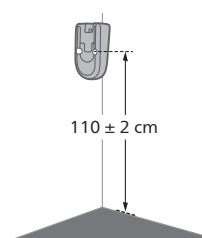

- 4 Надійно зафіксуйте настінне кріплення в потрібному положенні на стіні так, щоб отвори для монтажних гвинтів були на відстані приблизно на 110 см від підлоги.

⚠ Увага! Будьте обережні, висвердлюючи отвори в стіні для фіксації настінного кріплення, щоб запобігти ураженню електричним струмом.

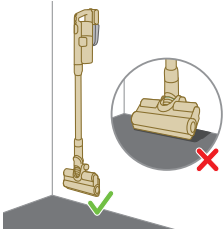

i Примітка. Переконайтеся, що за такого розміщення настінного кріплення весь прилад висітиме на стіні й насадка не торкатиметься підлоги.

- 5 Коли визначите оптимальне положення й висоту для зберігання та заряджання пристрою, міцно затягніть гвинти, щоб зафіксувати настінне кріплення.

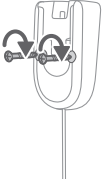

Підготовка до використання

Пристрій обладнано літій-іонною акумуляторною батареєю. Розряджена акумуляторна батарея повністю заряджається приблизно за 6 годин.

- 1 Приєднайте комплект акумуляторних батарей до корпусу пристрою. Надійне з'єднання буде підтверджено звуком клацання.

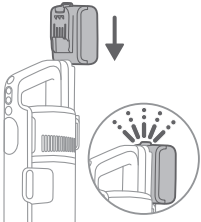

- 2 Зарядіть пристрій, помістивши його на змонтоване настінне кріплення.

⚠ Обережно! Зберігайте й заряджайте пристрій за температури вище 5 °C та нижче 40 °C.

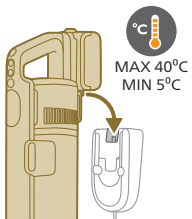

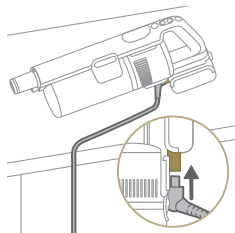

i Примітка. Також можна розмістити ручку пристрою на рівній і стійкій поверхні та безпосередньо під'єднати зарядний кабель до пристрою.

- 3** Конструкцією пристрою передбачено його повне зарядження за 6 годин. Прогрес зарядження можна відстежувати на екрані. Коли пристрій повністю заряджено, на екрані світиться значення 100 %. За кілька хвилин дисплей згасає.



Використання пристрою

Збирання пристрою



- 1** Приєднайте ручку до трубки. Приєднання буде підтверджено звуком клацання.

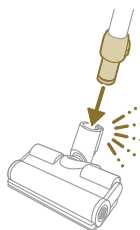

- 2** Приєднайте трубку до насадки. Приєднання буде підтверджено звуком клацання.

Прибирання м'яких і твердих поверхонь

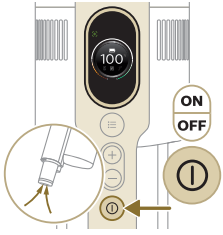

- 1 Натисніть кнопку "Увімк./Вимк.", щоб увімкнути пристрій.

i Примітка. Щоб вимкнути пристрій, натисніть кнопку "Увімк./Вимк." ще раз.

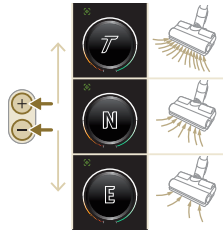

- 2 За допомогою кнопок "+" і "-" можна перемикаати три різні налаштування потужності.

E – економний режим

N – звичайний режим

T – режим Turbo

- 3 Пилосос призначений для чищення твердих і м'яких поверхонь.

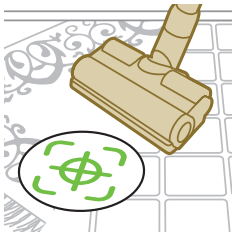

i З увімкненою функцією розпізнавання типу підлоги пристрій розпізнає тип підлоги та автоматично оптимізує свою продуктивність у межах вибраних вами налаштувань потужності. Щоб вимкнути цю функцію, див. нижче порядок встановлення налаштувань.



⚠ Обережно! Не прибирайте пристроєм воду чи інші рідини.

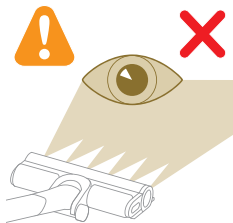

⚠ Увага! Не дивіться безпосередньо на ввімкнені світлодіоди та не спрямовуйте їх в очі іншим людям. Світлодіоди світяться дуже яскраво.

Прибирання з миттям твердих підлог

⚠ Увага! Використовуйте резервуар для води лише на твердій підлозі з водонепроникним покриттям (наприклад, лінолеумі, глазурованій плитці та лакованому паркеті) і кам'яній підлозі (наприклад, мармурі). Якщо підлогу не оброблено для захисту від води, дізнайтеся у виробника, чи її можна мити водою. Не використовуйте резервуар для води для прибирання твердої підлоги з пошкодженим водонепроникним покриттям.

i Примітка. Не використовуйте резервуар для води для чищення килимів.

i Примітка. Щоб не розплескати воду, не рухайте пристрій зі встановленим резервуаром для води вбік. Рухайте пристрій лише вперед і назад.

1 Перед використанням намочіть накладку для вологого прибирання з мікрофібри.

2 Зафіксуйте накладку для вологого прибирання з мікрофібри під резервуаром для води. Сумістіть липучки під резервуаром для води та на задній частині накладки.

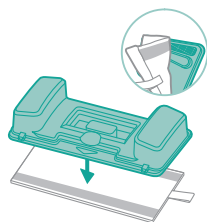
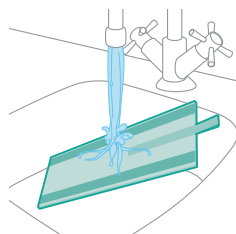

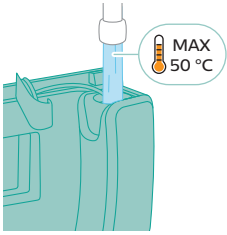

3 Наповніть резервуар водою температурою не вище 50 °C.

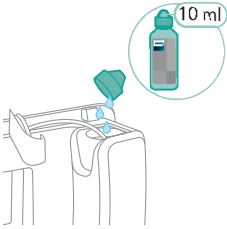

4 (Необов'язково) Якщо ви бажаєте додати до води в резервуарі рідкий засіб для чищення підлоги, використовуйте засіб, який розводиться й утворює мало піни чи взагалі її не утворює. Ми рекомендуємо засіб для чищення підлоги XV1792 Philips Floor Cleaner. Додайте у воду кілька крапель рідкого засобу для чищення.

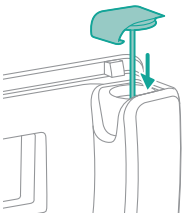

5 Щільно закрийте резервуар для води.

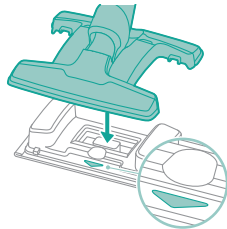

6 Під'єднайте резервуар для води до акванасадки та починайте прибирання. Переконайтеся, що резервуар для води розташований в правильному напрямку.

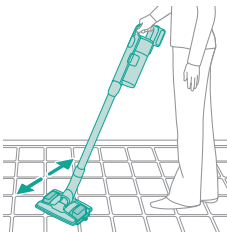

7 Натисніть кнопку "Увімк./Вимк.", щоб увімкнути пристрій. Під'єднавши аквамодуль до насадки, можна ефективно чистити тверду підлогу.



i Примітка. Аквамодуль не підходить для чищення м'яких поверхонь, наприклад килимів.

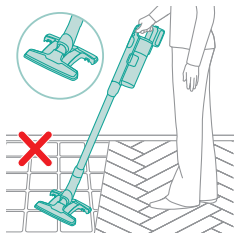

i Примітка. Не використовуйте аквамодуль для прибирання, не під'єднавши резервуар для води.



⚠ Увага! Аквамодуль не можна використовувати для збирання калюж води.

Поради й інша важлива інформація

- Не потрібно пилососити підлогу перед миттям, оскільки насадка "Пилосос і швабра" здійснює активне вологе прибирання твердої підлоги від усіх видів бруду, зокрема рідин і плям. Для чищення килимів і килимових покриттів використовуйте насадку "Тільки пилосос".
- Пристрій може залишити невелику калюжу води на підлозі, якщо ви не пересунете його після вимкнення. Ви можете зменшити розмір калюжі, пересунувши пристрій після вимкнення. За потреби видаліть краплі, що залишилися, ганчіркою.

Обмеження щодо використання

- Насадка "Пилосос і швабра" підходить для прибирання й миття всіх типів твердих підлог, окрім дерев'яних без покриття.
- Насадку "Пилосос і швабра" призначено для регулярного прибирання твердих підлог. Використовуючи цей пристрій, завжди дотримуйтесь указівок щодо миття твердої підлоги.
- Якщо ви бажаєте додати до чистої води в резервуарі рідкий засіб для чищення підлоги, але не XV1792 Philips Floor Cleaner, використовуйте засіб, який утворює мало піни чи взагалі її не утворює та розводиться у воді так само, як XV1792 Philips Floor Cleaner.
- Оскільки ємність резервуара для води становить 370 мл, потрібно додати лише кілька крапель засобу (максимум 10 мл).

- Насадку "Пилосос і швабра" можна використовувати на підлозі з лінолеумом, тільки якщо покриття належно закріплено. Інакше насадка втягуватиме лінолеум.
- Якщо ви перемістите/піднімете вимкнений пристрій над килимом або килимовим покриттям, на них можуть потрапити краплі брудної води.
- Не переміщайте пристрій по решітках конвекторів на підлозі. Пристрій не може втягувати воду, яка виходить із насадки під час його переміщення по решітці, отже вона потрапляє на дно конвектора.
- Під час прибирання не піднімайте насадку з підлоги, не рухайте її вбік і не робіть різких поворотів, оскільки це залишає сліди води. Рухайте пристрій лише вперед і назад.

i Примітка. Час роботи залежить від рівня енергоспоживання під час прибирання.

Універсальне використання та приладдя

⚠ Обережно! У разі використання будь-якого приладдя не прибирайте пристроєм воду чи інші рідини.

⚠ Увага! Не дивіться безпосередньо на ввімкнені світлодіоди та не спрямовуйте їх в очі іншим людям. Світлодіоди світяться дуже яскраво.

Використання ручки

Ручку можна використовувати безпосередньо без інструмента для чищення, щоб прибрати пил.

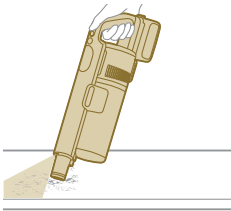

Використання насадки

- 1 Під'єднайте насадку безпосередньо до ручки.

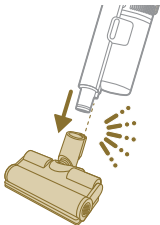

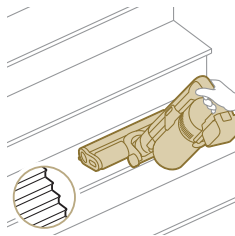

- 2 Таке поєднання використовується для чищення поверхонь зі змінною висотою, як-от сходів.

Використання міні-турбощітки

- 1 Щоб під'єднати міні-турбощітку, вставте в неї трубку ручки.



- 2 Міні-турбощітку можна використовувати для звичайного прибирання, наприклад м'яких поверхонь, як-от ліжок і диванів. Налаштування потужності можна регулювати з урахуванням потреб у чищенні.

- 3 Міні-турбощітку можна використовувати для надзвичайно ретельного чищення, наприклад для видалення шерсті домашніх тварин або для очищення невеликих брудних ділянок, як-от розсипаних хлібних крихтин. Налаштування потужності можна регулювати з урахуванням потреб у чищенні.

Використання щілинної насадки

- 1 Щоб під'єднати щілинну насадку, вставте в неї трубку або ручку.



- 2 Довгу щілинну насадку можна використовувати для прибирання у вузьких кутах і важкодоступних місцях. Налаштування потужності можна регулювати з урахуванням потреб у чищенні.

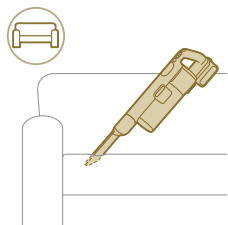

Використання комбінованої насадки

1 Щоб під'єднати комбіновану насадку, вставте в неї трубку або ручку.

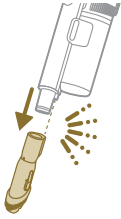

2 Комбінована насадка призначена для чищення віконних рам, штор, видалення павутиння. Розблокування щітки та налаштування підсвічування можна регулювати.

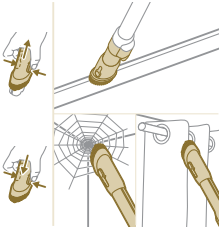

Використання м'якої щітки

1 Щоб під'єднати м'яку щітку, вставте в неї трубку або ручку.



2 М'яка щітка призначена для особливих поверхонь. Підсвічування на ній можна регулювати.



Використання насадки для чищення оббивки

1 Щоб під'єднати насадку для чищення оббивки, вставте в неї трубку або ручку.



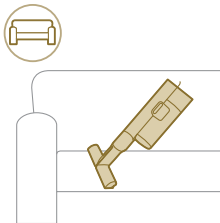

- 2 Насадка для чищення оббивки ідеально підходить для чищення м'яких меблів. Підсвічування на ній можна регулювати за своїми вподобаннями.

Налаштування та додаткова інформація

Низку параметрів пристрою можна налаштувати та контролювати в меню.



- 1 Щоб отримати доступ до налаштувань меню, натисніть кнопку "Меню".
- 2 Перемикайтеся між параметрами, натискаючи кнопки "+" та "-": регулювання підсвічування, увімкнення або вимкнення розпізнавання типу підлоги, доступ до додаткової інформації про пристрій і повернення до попереднього екрана.
- 3 Коли виділиться потрібний параметр, для підтвердження вибору ще раз натисніть кнопку "Меню".

Регулювання яскравості підсвічування

Натисніть кнопку "Меню" й перемикайтеся між пунктами, доки не з'явиться функція підсвічування. Для підтвердження ще раз натисніть кнопку "Меню".

Щоб змінити яскравість підсвічування, перемикайтеся між доступними рівнями. Для підтвердження натисніть кнопку "Меню".

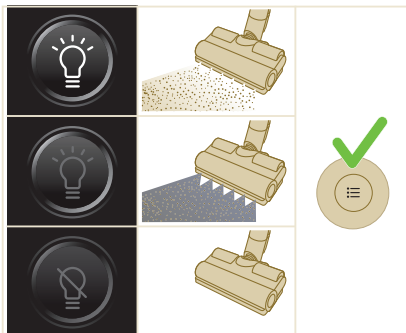

Розпізнавання типу підлоги

Натисніть кнопку "Меню" й перемикайтеся між пунктами, доки не з'явиться функція розпізнавання типу підлоги. Для підтвердження ще раз натисніть кнопку "Меню".

На екрані розпізнавання типу підлоги виберіть цю функцію. Для підтвердження натисніть кнопку "Меню". Якщо цю функцію успішно ввімкнено, після повернення до головного екрана у верхньому лівому куті дисплея з'явиться зелений значок.

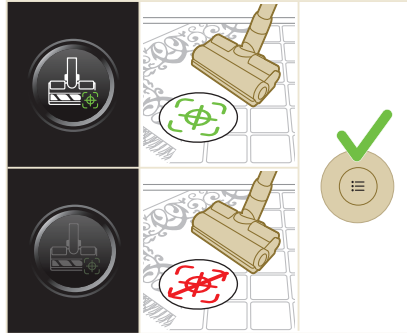

i Примітка. Увімкнути чи вимкнути функцію розпізнавання типу підлоги можна лише тоді, коли електричну насадку під'єднано до ручки. В іншому разі в меню стане на один пункт менше. Під'єднайте електричну насадку, щоб переглянути пункт "Розпізнавання типу підлоги" в меню.

i Примітка. Пристрій постачається з увімкненою функцією розпізнавання типу підлоги.

i Примітка. Функція розпізнавання типу підлоги активується, коли насадка під час руху виявляє інший тип очищуваної поверхні.

Додаткова інформація

Натисніть кнопку "Меню" й перейдіть до пункту "Додаткова інформація". Для підтвердження ще раз натисніть кнопку "Меню".

На екрані "Додаткова інформація" можна перевірити стан фільтра, стан батареї, загальний час користування, дізнатися модель пристрою, а також відсканувати QR-код, щоб отримати додаткову інформацію в Інтернеті.

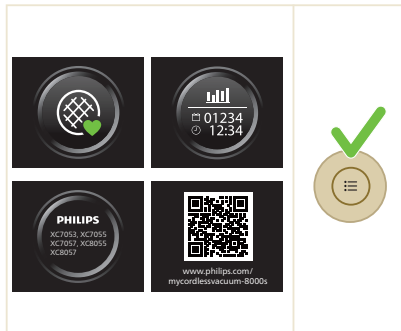

Повернення на попередній екран

Щоб вийти з меню та повернутися на попередній екран, виберіть пункт "Повернутися".

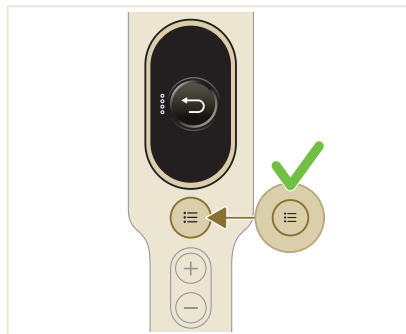

Після використання – обслуговування

Часте обслуговування після кожного циклу прибирання

Обслуговування системи збирання пилу

Спорожніть контейнер для пилу після кожного використання або коли рівень пилу досягне позначки MAX.

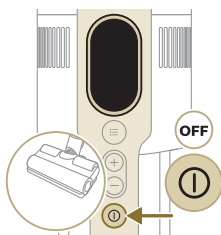
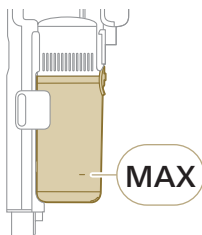

1 Вимкніть пристрій.

2 Тримайте пристрій під кутом 45 градусів, як зображено на рисунку. Зніміть контейнер для пилу, натиснувши кнопку розблокування. Кнопка розблокування розташована в нижній частині контейнера.

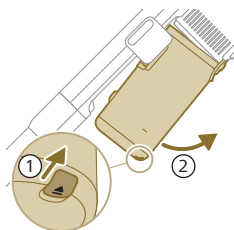

i Примітка. Вийміть контейнер для пилу, тримаючи пристрій у вертикальному положенні.

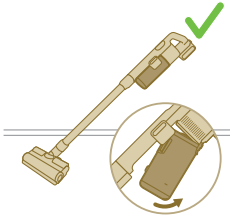

3 Візьміться за чорний держак. Вийміть циклонну камеру, піднявши її з контейнера для пилу.

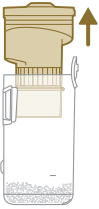

4 Висипте пил із контейнера в кошик для сміття.

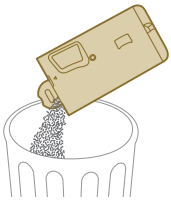

5 Встановіть циклонну камеру назад у контейнер для пилу. Переконайтеся, що циклонна камера стала на місце.

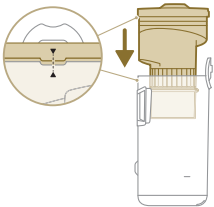

6 Помістіть назад зібраний контейнер. Перш ніж зафіксувати контейнер, вирівняйте його положення зі сторони фільтра.

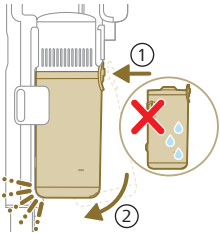

Обслуговування резервуара для води

Чистіть резервуар для води після кожного використання.

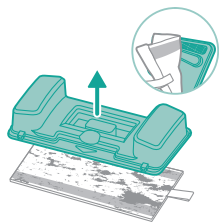

1 Зніміть накладку для вологого прибирання з мікрофібри.

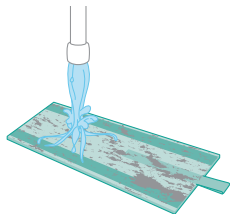

2 Промийте накладку для вологого прибирання під краном та випрайте її вручну або в пральній машині.

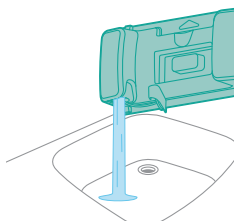

3 Вилийте залишки води з резервуара.



4 Наповніть резервуар водою.

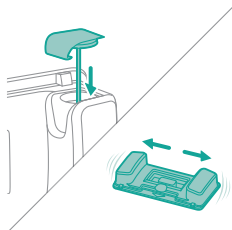

5 Щільно закрийте резервуар для води та потрусіть його, щоб видалити залишки мийного засобу.

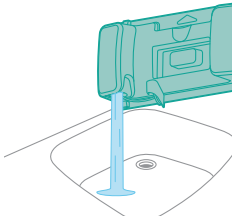

- 6** Спорожніть резервуар для води та залиште його відкритим, щоб висохнув.

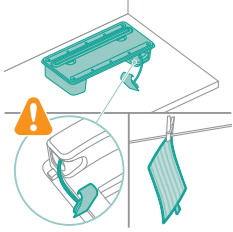

- 7** Не загубіть кришку резервуара під час зберігання. Підвісьте накладку для вологого прибирання з мікрофібри, щоб висохла.

Періодичне обслуговування

Обслуговування системи збирання пилу

Очищуйте фільтр принаймні щомісяця або коли з'явиться сповіщення про необхідність очищення фільтра (i8).

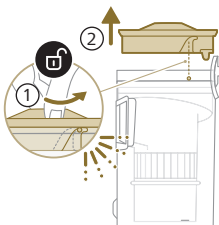

- 1** Поверніть фільтр проти годинникової стрілки, щоб вийняти його з контейнера для пилу.

- 2** Вийміть губчастий фільтр із пластикового корпусу.

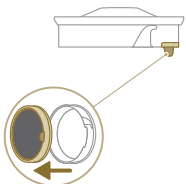



3 Постукайте по корпусу й губчастому фільтру над кошиком для сміття.

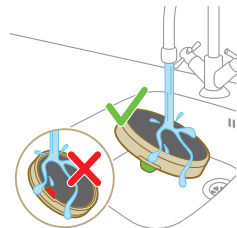

4 Промивайте й витискайте губчастий фільтр, поки вода, що витікає з нього, не стане чистою.

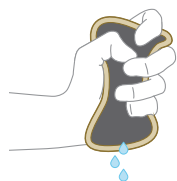

i Примітка. Для найкращого очищення пропускайте воду через фільтр, тримаючи його вушком донизу, щоб вимити пил із глибоких шарів фільтра.

5 Залиште промитий губчастий фільтр висихати протягом 24 годин, перш ніж знову вставити його в корпус фільтра.

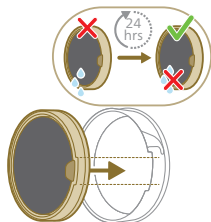

6 Для ретельного очищення мийте контейнер для пилу та циклонну камеру під проточною водопровідною водою або в теплій воді з милом.

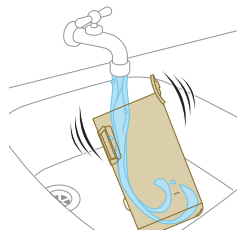

7 Витріть насухо вимитий контейнер для пилу і його компоненти.

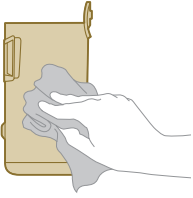

⚠ Увага! Перш ніж збирати всі компоненти, переконайтеся, що вони повністю сухі.



i Примітка. Ніякі компоненти не можна мити в посудомийній машині.

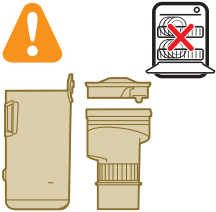

8 Знову вставте фільтр у контейнер для пилу. Поверніть фільтр за годинниковою стрілкою, щоб зафіксувати його.

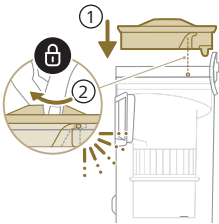

9 Помістіть назад зібраний контейнер. Перш ніж зафіксувати контейнер, вирівняйте його положення зі сторони фільтра.

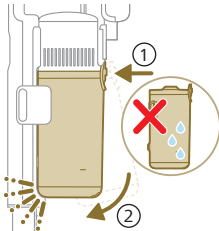

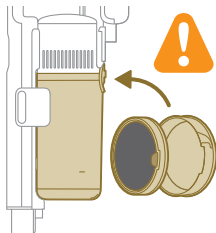

i Примітка. Перед використанням пристрою завжди перевіряйте, щоб фільтр був вставлений у пристрій після обслуговування.

Обслуговування розумної насадки PrecisionPower

1 Обов'язково вимикайте пристрій перед чищенням валика щітки насадці.

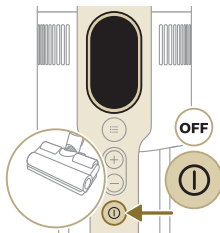

2 Щоб отримати доступ до валика щітки, знайдіть кнопку збоку насадки. Натисніть її та поверніть, щоб відкрити.

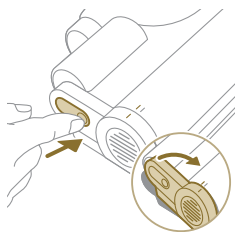

3 Акуратно вийміть із насадки валик щітки та бічний ковпачок.

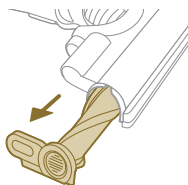

4 Обережно видаліть заплутане волосся з валика щітки. Щоб було легше видаляти забруднення, використовуйте ножиці.

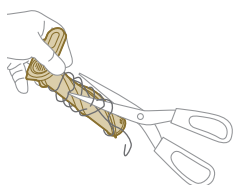

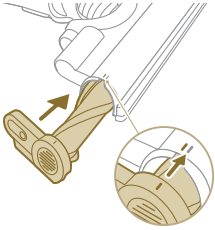

5 Під час збирання валик щітки має стати на своє місце.

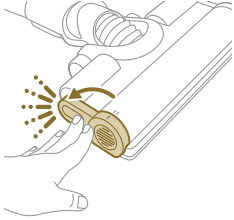

6 Заблокуйте валик щітки на насадці. Підтвердженням надійної фіксації буде звук клацання.

Обслуговування міні-турбощітки

1 Для доступу до ділянки очищення переверніть щітку.

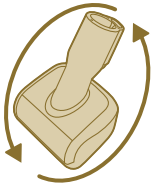

2 Зсуньте бічну кнопку, щоб розблокувати щітку.

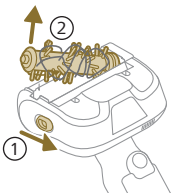

3 Руками й за допомогою ножиць видалить усі забруднення з щітки.

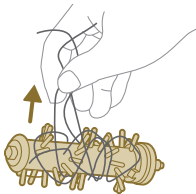

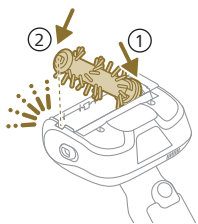

- 4 Під час збирання щітки спочатку вставте на місце один її бік, а потім – інший бік. Коли щітку буде правильно зібрано, ви почуєте звук клацання.

Обслуговування насадки "Пилосос і швабра"

- 1 Відкрийте дві кришки зверху, щоб отримати доступ до вентиляційних отворів насадки.

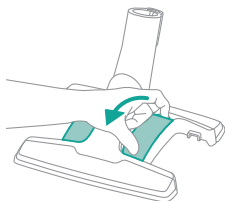

- 2 Видаліть видимі забруднення з цієї ділянки.

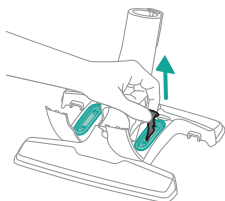

- 3 Завершивши очищення, щільно закрийте кришки.

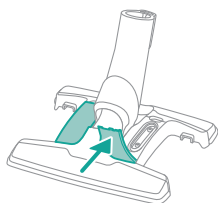

- 4 Переверніть насадку, щоб отримати доступ до нижньої частини.

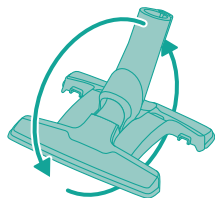

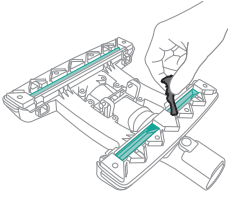

- 5 Видаліть забруднення навколо затвору, щоб забезпечити максимальну ефективність.

Обслуговування резервуара для води

Щомісяця видаляйте накип із резервуара для води, щоб запобігти його накопиченню.

- 1 Налийте в мірну чашку рідину для видалення накипу.

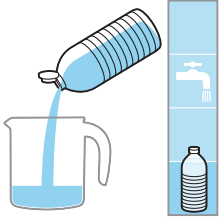

- 2 Додайте в мірну чашку потрібну кількість води.

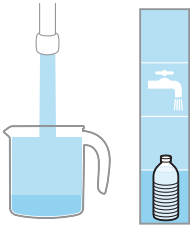

- 3 Налийте отриману суміш у резервуар для води.



- 4 Щільно закрийте резервуар для води та потрусіть його, щоб рівномірно розподілити рідину для видалення накипу.

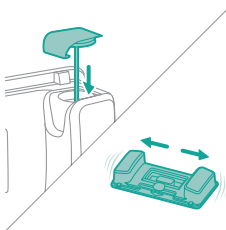

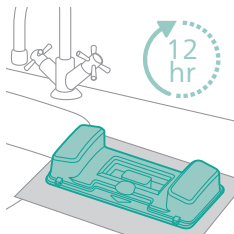

- 5** Залиште резервуар для води (без накладки для вологого прибирання з мікрофібри) у вертикальному положенні на 12 годин. Вода має повільно витікати з нижньої частини резервуара. Рекомендується розмістити резервуар для води в раковині або підкласти під нього ганчірку.

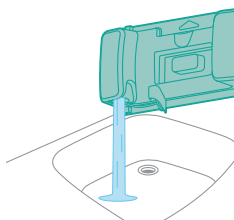

- 6** Промийте резервуар і видаліть з нього залишки рідини.

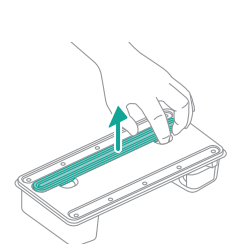

Обслуговування зволожувальної стрічки

- 1** Зніміть зволожувальну стрічку з нижньої частини резервуара для води, щоб ретельно очистити.

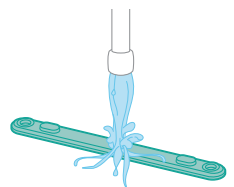

- 2** Промийте зволожувальну стрічку під краном.

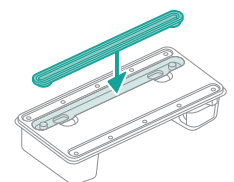

- 3** Прикріпіть очищену зволожувальну стрічку назад на резервуар для води.

Заміна

Щоб придбати аксесуари чи запасні частини, відвідайте веб-сайт www.philips.com/parts-and-accessories або зверніться до дилера Philips. Також можна звернутися до місцевого Центру обслуговування клієнтів Philips.

Запасні частини й номери артикулів:

Фільтр для заміни (XV1681/01)

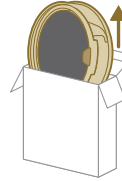

XV1681/01

Валик щітки (CP0667/01)

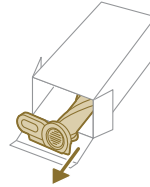

CP0667/01

Накладка для вологого прибирання з мікрофібри (XV1700/01)

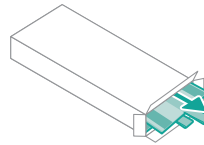

XV1700/01

Зволожувальна стрічка (CP0381/01)

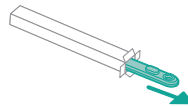





CP0381/01

i Примітка. Для максимальної продуктивності замінійте фільтр і накладку для вологого прибирання з мікрофібри раз на 6 місяців.

Сигнали інтерфейсу користувача та їхнє значення

| Сигнал | Значення сигналу |
|--------|---|
| E1 |  <p>Несправність пристрою. Вийміть батарею, зачекайте 10 секунд, а потім вставте батарею назад. Якщо це не допомогло, віднесіть пристрій до сервісного центру Philips або зверніться до Центру обслуговування клієнтів.</p> |
| E2 |  <p>Температура занизька для використання пристрою. Перенесіть пристрій до теплішого приміщення. Не зберігайте, не заряджайте та не використовуйте пристрій при температурі нижче 5 °C або вище 40 °C.</p> |
| E3 |  <p>Температура зависока для використання пристрою. Перенесіть пристрій до прохолоднішого приміщення. Не зберігайте, не заряджайте та не використовуйте пристрій при температурі нижче 5 °C або вище 40 °C.</p> |
| E5 |  <p>Батарею пошкоджено. Відвезіть пристрій до авторизованого сервісного центру компанії Philips або зверніться до Центру обслуговування клієнтів.</p> |
| E9 |  <p>Температура зависока для використання насадки. Вимкніть пристрій і зачекайте 15 хвилин. Торкніться корпусу насадки зверху, щоб дізнатися, чи вона досі гаряча. Якщо насадка досі гаряча, зачекайте ще, доки вона охолоне. Коли насадка охолоне, спробуйте знову ввімкнути пристрій.</p> |
| i4 |  <p>Забитий прохід. Пристрій має бути вимкнено. Очистіть насадку відповідно до посібника користувача та перевірте трубку, від'єднавши трубку від основного пристрою. Вийміть предмет із насадки або трубки та перезапустіть пристрій.</p> |
| i5 |  <p>Вентиляційні отвори заблокував сторонній предмет. Пристрій має бути вимкнено. Очистіть насадку відповідно до посібника користувача та перевірте трубку, від'єднавши трубку від основного пристрою. Вийміть предмет із насадки, трубки або ручки та перезапустіть пристрій.</p> |

| Сигнал | Значення сигналу |
|--------|--|
| i6 |  <p>Адаптер не від'єднано. Перед запуском від'єднайте пристрій від адаптера.</p> |
| i7 |  <p>Використано неправильний адаптер. Для заряджання пристрою використовуйте лише оригінальний адаптер.</p> |
| i8 |  <p>Фільтр забруднено. Почистьте фільтр. Дотримуйтесь інструкцій на екрані або в посібнику користувача. Ви можете придбати нові фільтри в інтернет-магазині Philips за адресою www.philips.com/support або у дилера Philips.</p> |
| i10 |  <p>Батарею вставлено неправильно. Вийміть батарею і вставте її назад. Якщо це не допомогло, віднесіть пристрій до сервісного центру Philips або зверніться до Центру обслуговування клієнтів.</p> |
| |  <p>Батарея розрядилась і потребує заряджання. Зарядіть пристрій або батарею рекомендованим способом.</p> |

Усунення несправностей

У цьому розділі розглядаються основні проблеми, які можуть виникнути під час використання пристрою. Якщо Ви не в змозі вирішити проблему за допомогою поданої нижче інформації, відвідайте веб-сайт www.philips.com/support і ознайомтеся зі списком частих запитань або зверніться до Центру обслуговування клієнтів у своїй країні.

Сухе прибирання

| Проблема | Можлива причина | Рішення |
|---|---|--|
| Пристрій не реагує на натискання кнопки "увімк./вимк.". | На дисплеї відображається значок розрядженої батареї. | Щоб зарядити батарею, підключіть пристрій до зарядної станції або підключіть ручний пілосос безпосередньо до розетки адаптера. |

| Проблема | Можлива причина | Рішення |
|--|---|--|
| Зарядна станція не закріплена стійко на стіні. | Гвинти, що тримають зарядну станцію, ослаблені. | Затягніть гвинти. |
| | Гвинти невідповідного розміру. | Закріпіть зарядну станцію гвинтами, що входять у комплект. |
| | Зарядна станція не прикріплена до стійкої стіни. | Переконайтеся, що стіна, на якій буде встановлено зарядну станцію, є стійкою. |
| Пристрій раптово перестає працювати. | У разі внутрішньої несправності пристрою кнопки не реагують, а екран залишатиметься порожнім. | Підключіть пристрій до зарядної станції або під'єднайте ручний пиросос безпосередньо до адаптера. Перевірте дисплей. Якщо з'являється код помилки, його значення можна знайти в посібнику користувача. |
| | (код: E2, E3) пристрій не працює при належній температурі. | Переконайтеся, що пристрій використовується при температурі 5–40 °С. |
| | (код: E4) у пристрої відсутній фільтр. | Переконайтеся, що пристрій правильно зібрано відповідно до посібника користувача. |
| | (код: i4, i5) валик щітки застряг або предмети застрягли в каналі потоку повітря. | Пристрій має бути вимкнено. Очистіть насадку відповідно до посібника користувача та перевірте трубку, від'єднавши трубку від основного пристрою. Вийміть предмет із насадки або трубки та перезапустіть пристрій. |
| | (код: E9) електрична насадка перегрілась. | Вимкніть пристрій і зачекайте 15 хвилин. Торкніться корпусу насадки зверху, щоб дізнатися, чи вона досі гаряча. Якщо насадка досі гаряча, зачекайте ще, доки вона охолоне. Коли насадка охолоне, спробуйте знову ввімкнути пристрій. |
| Пристрій всмоктує слабше, ніж звичайно. | Фільтр і циклонна камера брудні. | Спорожніть контейнер для порошу. Почистьте фільтр і циклонну камеру. Промивайте фільтр принаймні раз на місяць, якщо ви регулярно використовуєте пристрій. Переконайтеся, що волосся та бруд, що застрягли в циклонній камері, видалені. |
| | Контейнер для пилу неправильно прикріплений до пристрою. | Переконайтеся, що контейнер для пилу прикріплено належним чином. |

| Проблема | Можлива причина | Рішення |
|---|---|--|
| | Повітряні канали насадки Vacuum and Mor заблоковані. | Відкрийте кришки повітряних каналів з обох боків трубки насадки Vacuum and Mor. Очистьте канали. Закрийте кришки та переверніть насадку. Очистьте повітряні канали знизу. |
| Пристрій пропускає пил. | Фільтр забруднився. | Почистьте фільтр. Також див. посібник користувача. |
| | У пристрої відсутній фільтр. | Переконайтеся, що фільтр встановлено та правильно під'єднано до пристрою. |
| | Щось блокує циклонну камеру. | Перевірте циклонну камеру на наявність перешкод і видаліть предмети, що блокують камеру. Також переконайтеся, що волосся та бруд, що застрягли в циклонній камері, видалені. |
| | Контейнер для пилу неправильно прикріплений до пристрою. | Спорожніть контейнер для пилу та правильно прикріпіть його до пристрою. |
| | Пристрій повертається або перевертається, коли живлення вимкнено. | Тримайте пристрій у вертикальному положенні, коли живлення вимкнено. |
| Пристрій погано пересувається по підлозі під час чищення килимів. | Функція розпізнавання типу підлоги не ввімкнена. | Увімкніть функцію розпізнавання типу підлоги в цифровому меню. |
| | Вибрана надто висока потужність всмоктування. | Зменшіть потужність всмоктування. Також див. посібник користувача. |
| Щітка більше не повертається. | Щітку забито волоссям чи брудом. | Почистьте щітку вручну або за допомогою ножиць. |
| | (код: i4) щітка може зупинити обертання, якщо натрапить на килим із зависоким ворсом. | Вимкніть і повторно увімкніть пристрій. |
| | Обертюва щітка неправильно вставлена в насадку після чищення. | Дотримуйтеся вказівок із розділу "Очищення" цього посібника користувача, щоб належним чином установити обертюву щітку в насадку. Зафіксуйте обертюву щітку в насадці за допомогою важеля блокування. |
| | (код: E9) електрична насадка перегрілась. | Вимкніть пристрій і зачекайте 15 хвилин. Торкніться корпусу насадки зверху, щоб дізнатися, чи вона досі гаряча. Якщо насадка досі гаряча, зачекайте ще, доки вона охолоне. Коли насадка охолоне, спробуйте знову увімкнути пристрій. |

| Проблема | Можлива причина | Рішення |
|--|---|---|
| Не працюють світлодіоди насадки. | Насадка неправильно прикріплена до трубки або пристрою. | Належним чином під'єднайте насадку до пристрою або ручки. |
| | Функцію освітлення вимкнено. | Увімкніть цю функцію в меню. Відрегулюйте яскравість світлодіодів насадки в меню. |
| Не працюють світлодіоди ручки. | Функцію освітлення вимкнено. | Увімкніть цю функцію в меню. Відрегулюйте яскравість світлодіодів ручки в меню. |
| Не працює індикатор приладдя. | Приладдя кріпиться на трубку. | Зніміть трубку та приєднайте приладдя безпосередньо до ручки. |
| | Приладдя неправильно прикріплено до пристрою. | Правильно прикріпіть приладдя до приладу. |
| Індикатор у моїй насадці, портативному пристрої та приладдях недостатньо яскравий. | Яскравість приглушено. | Відрегулюйте яскравість світлодіодів у меню. |
| Пристрій не заряджається. | Штепсель неправильно підключено до пристрою або адаптер неправильно вставлено в розетку. | Переконайтеся, що штекер правильно під'єднано до пристрою, а адаптер правильно вставлено в розетку. |
| | Вилка живлення неправильно розміщена в зарядній станції. | Переконайтеся, що штекер належним чином закріплений на зарядній станції. Перевірте, чи штекер знаходиться під кутом і зарядна станція тримає штекер на місці. |
| | (код: i7) використовується адаптер, відмінний від адаптера, що входить до комплекту постачання. | Використовуйте адаптер, що входить до комплекту. |
| | (код: i10) батарею встановлено неправильно. | Переконайтеся, що батарею вставлено до кінця та належним чином. |
| | (код: E5) несправність батареї. | Батарея не працює. Замініть батарею. |
| | | Якщо ви спробували вищевказані варіанти вирішення, але пристрій усе одно не заряджається, відвезіть його в сервісний центр Philips або зверніться до відповідного центру обслуговування клієнтів. |
| Пристрій заряджається дуже повільно. | Використовується зовнішній адаптер або адаптер від інших пристроїв. | Заряджайте прилад за допомогою адаптера, що додається. |

| Проблема | Можлива причина | Рішення |
|--|--|--|
| Батарея заряджена і приєднана, але пристрій не вмикається. | Пристрій все ще підключений до адаптера. | Перед повторним запуском від'єднайте пристрій від адаптера. |
| | (код: E1) щось не так із пристроєм. | Вийміть батарею, зачекайте 10 секунд, а потім вставте батарею назад. Якщо це не допомогло, віднесіть пристрій до сервісного центру Philips або зверніться до Центру обслуговування клієнтів. |
| На дисплеї відображається значок фільтра (код: i8). | Фільтр забруднився. | Почистьте фільтр. Дотримуйтесь інструкцій на екрані або в посібнику користувача. |
| | Фільтр старий. | Ви можете придбати нові фільтри в інтернет-магазині Philips за адресою www.philips.com/support або у дилера Philips. |
| | | Якщо ви перевірили вищезазначене, а прилад усе ще показує помилку, віднесіть його до сервісного центру Philips або зверніться до Центру обслуговування клієнтів. |
| Міні Turbo щітка не працює належним чином. | Обертову щітку заблоковано. | Очистьте щітку від волосся за допомогою ножиць. Дотримуйтеся інструкцій у посібнику користувача. |
| | Обертову щітку блокує тканина чи поверхня. | Утримуйте міні Turbo щітку паралельно поверхні підлоги та не вдавлюйте її в м'яку поверхню. |
| | Обертову щітку встановлено неправильно в міні Turbo щітку. | Правильно з'єднайте обертвову щітку та щітку міні Turbo та переконайтеся, що між ними немає зазору. Дотримуйтеся вказівок у посібнику. |
| Потужність всмоктування не здається стабільною. | Все в порядку. Це функція «Розпізнавання типу підлоги», яка запускається. Ваш прилад визначає тип підлоги та виконує прибирання з оптимізованою продуктивністю для цієї підлоги. | Жодних заходів вживати не потрібно. Якщо ви бажаєте чистити з постійною потужністю на свій вибір, вимкніть цю розумну функцію в меню вашого пристрою. |
| Система розпізнавання типу підлоги не реагує логічно. | Фільтр і циклонна камера брудні. | Спорожніть контейнер для порошу. Почистьте фільтр і циклонну камеру. Переконайтеся, що фільтр регулярно очищається, і переконайтеся, що всі волосся та бруд, що застрягли в циклонній камері, видалені. Дотримуйтеся інструкцій посібника користувача. |

| Проблема | Можлива причина | Рішення |
|-----------------------------------|--|---|
| | Щітку забито волоссям чи брудом. | Почистьте щітку ножицями чи руками. Перегляньте інструкції в посібнику користувача. |
| | Використовується насадка Vacuum & Wipe та резервуар для води. | Під'єднайте насадку PrecisionCleaning, щоб використовувати функцію розпізнавання типу підлоги. |
| Пристрій завдає статичного удару. | Пристрій накопичує статичну електрику. Що нижча вологість повітря, то більше накопичується статичної електроенергії. | Розряджайте пристрій, час від часу спираючи трубку на інші металеві предмети в кімнаті (наприклад, ніжки стола чи крісла тощо). Або підвищьте рівень вологості повітря в кімнаті. |
| | Пил і бруд, які пилюються, статичні. | Спожніть контейнер для пилу та очистьте фільтр (вказівки дивіться в посібнику користувача). |

Вологе прибирання

| Проблема | Можлива причина | Рішення |
|---|---|--|
| Потік води з резервуара зменшився. | Зволожувальна стрічка забруднилася. | Зніміть і почистьте зволожувальну стрічку. Помістіть чисту зволожувальну стрічку назад. |
| | Накладку для вологого прибирання з мікрофібри не встановлено належним чином. Вона блокує зволожувальну стрічку. | Перевірте, чи накладку для вологого прибирання встановлено належним чином. Правильне розміщення див. в посібнику користувача. |
| | Резервуар для води цілком або майже порожній. | Наповніть резервуар для води. |
| | Використовується накладка для вологого прибирання, яка не постачається компанією Philips. | Використовуйте лише оригінальну накладку Philips для вологого прибирання. Ці накладки для вологого прибирання можна придбати в інтернет-магазині Philips за адресою www.philips.com/support або у дилера Philips. |
| | На зволожувальній стрічці накопичився вапняний наліт. | Ви можете придбати нові зволожувальні стрічки в інтернет-магазині Philips за адресою www.philips.com/support або у дилера Philips. |
| Пристрій всмоктує слабше, ніж звичайно. | Повітряні канали насадки Vacuum & Wipe заблоковані. | Відкрийте кришки повітряних каналів з обох боків трубки насадки Vacuum and Mop. Очистьте канали. Закрийте кришки та переверніть насадку. Очистьте повітряні канали низу. |

| Проблема | Можлива причина | Рішення |
|---|---|--|
| З резервуара надто швидко витікає забагато води. | Кришка резервуара для води не прикріплена належним чином. | Перевірте заглушку та переконайтеся, що вона ціла й належним чином закрита. |
| | Стрічку не встановлено належним чином у нижній частині резервуара для води. | Перевірте стрічку та переконайтеся, що її встановлено належним чином на нижній панелі резервуара для води. |
| Після вологого прибирання на підлозі лишаються розводи. | У воду додано забагато рідкого засобу для чищення. | Додавайте лише кілька крапель рідкого засобу для чищення або використовуйте засіб, що менше піниться. |
| | Накладку для вологого прибирання встановлено неправильно. | Перевірте, чи накладку для вологого прибирання встановлено належним чином. Правильне розміщення див. в посібнику користувача. |
| | Використовується невідповідна накладка для вологого прибирання. | Використовуйте з пристроями серії 8000 лише накладку для вологого прибирання Philips XV1700/01. Цю накладку для вологого прибирання можна придбати в інтернет-магазині Philips за адресою www.philips.com/support або у дилера Philips. |

2023 © Versuni Holding B.V.

PHILIPS and the Philips Shield Emblem are registered trademarks of Koninklijke Philips N.V. and are used under license.

This product has been manufactured by and is sold under the responsibility of Versuni Holding B.V., and Versuni Holding B.V. is the warrantor in relation to this product.

12nc (12/2023)



>75 % recycled paper
>75 % papier recyclé