

Amica

Odkurzacz
Vacuum cleaner
Vysavač

VM 9011* Joran Turbo Pet
VM 9001 Joran
VM 9012 Joran Turbo
VM 9002* Joran PET



PL	INSTRUKCJA OBSŁUGI.....	6
EN	OPERATING INSTRUCTIONS.....	16
CS	NÁVOD K OBSLUZE.....	25

Odkurzacz ręczny
Hand vacuum
Ruční vysavač

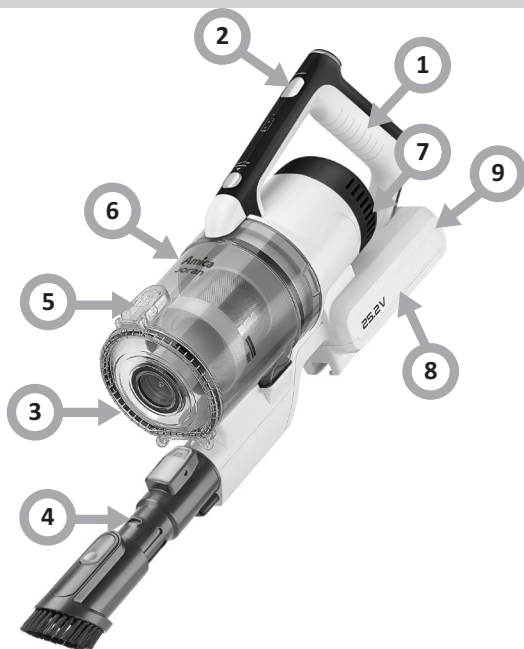

Odkurzacz bezprzewodowy
Cordless vacuum cleaner
Bezdrátový vysavač



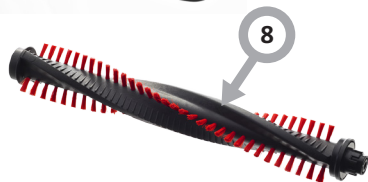
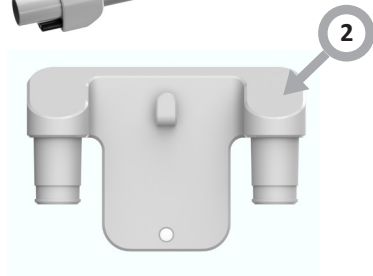

1

gniazdo ładowania
charging port
nabíjecí zásuvka

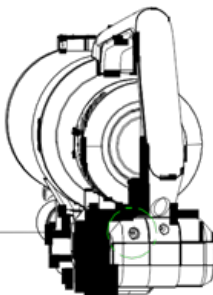

korpus
main body
tělo

2

klik
click
klikněte

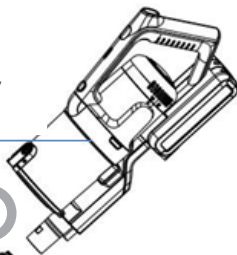

rura
tube
trubka

3

klik
click
klikněte

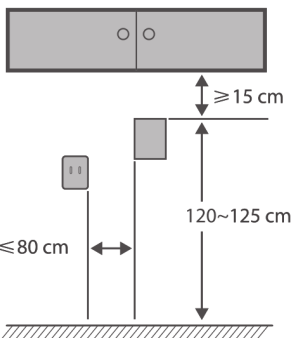
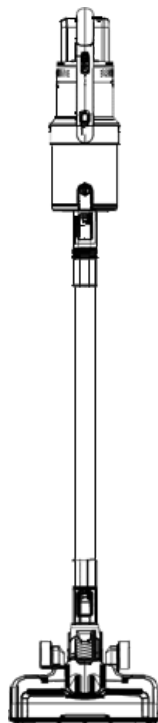
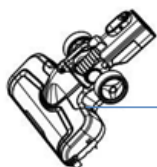

kontrolka akumulatora
Indicating light
kontrolka baterie

Przycisk zasilania
Power button
Tlačítko napájení

4

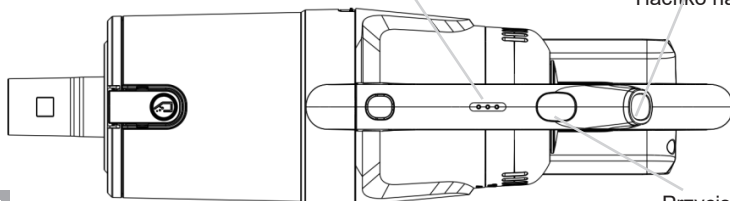

Przycisk przełączania
Switch button
Přepínací tlačítko

3

1

Wskaźnik max
Max Line
Ukazatel max

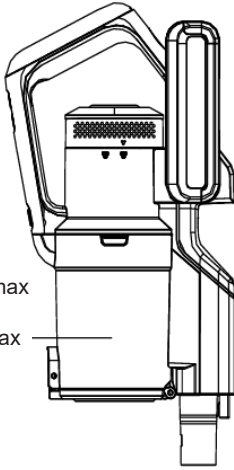

Nacisnąć
Push
Lis

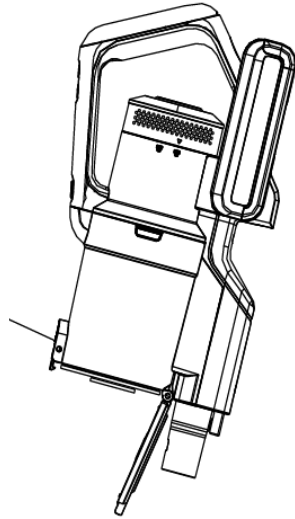

2

Nacisnąć
Push
Lis

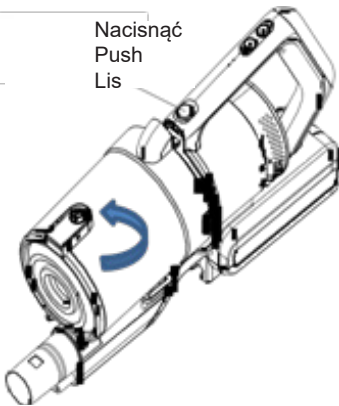

3

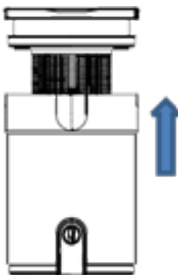

4



4

1

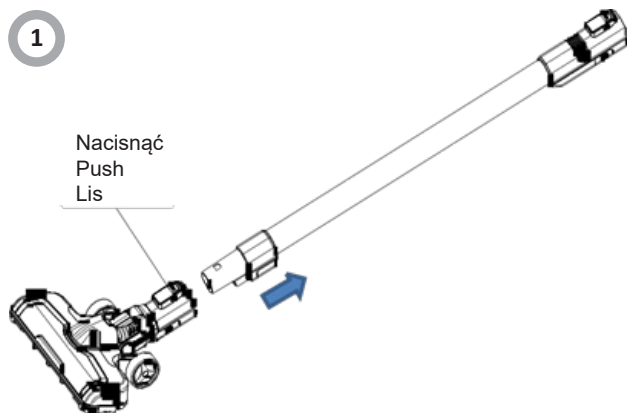

2

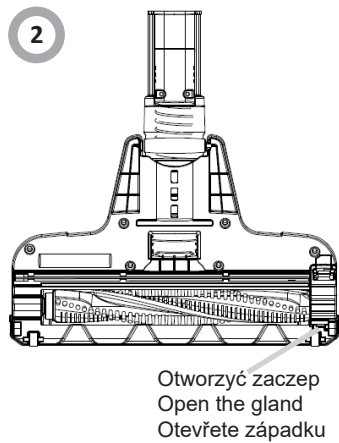

5

GRATULUJEMY WYBORU SPRZĘTU MARKI AMICA

SZANOWNI PAŃSTWO!

Urządzenie marki Amica to połączenie wyjątkowej łatwości obsługi i doskonałej efektywności. Każde urządzenie przed opuszczeniem fabryki zostało dokładnie sprawdzone pod względem bezpieczeństwa i funkcjonalności.

Prosimy Państwa o uważną lekturę instrukcji obsługi przed uruchomieniem urządzenia.

Poniżej znajdują się objaśnienia dotyczące symboli występujących w niniejszej instrukcji:



Ważne informacje dotyczące bezpieczeństwa użytkownika urządzenia oraz prawidłowej jego eksploatacji.



Wskazówki związane z użytkowaniem sprzętu.



Zagrożenia wynikające z niewłaściwego postępowania z urządzeniem oraz czynnościach, które może wykonać jedynie wykwalifikowana osoba, na przykład z serwisu producenta.



Informacje dotyczące ochrony środowiska naturalnego.



Zakaz wykonywania pewnych czynności przez użytkownika.

SPIS TREŚCI

WSKAZÓWKI DOTYCZĄCE BEZPIECZEŃSTWA UŻYTKOWANIA.....	8
USUWANIE/ZŁOMOWANIE ZUŻYTEGO SPRZĘTU.....	11
OBSŁUGA.....	13
CZYSZCZENIE I KONSERWACJA.....	14
ROZWIĄZYWANIE PROBLEMÓW.....	15
GWARANCJA, OBSŁUGA POSPRZEDAŻOWA.....	15



Urządzenie przeznaczone jest wyłącznie do użytku domowego.

Producent zastrzega sobie możliwość dokonywania zmian niewpływających na działanie urządzenia.



Uwaga! Aby zminimalizować ryzyko powstania pożaru, porażenia prądem lub uszkodzenia ciała:



Uważnie przeczytaj tę instrukcję przed użytkowaniem urządzenia.



Dzieci nie zdają sobie sprawy z niebezpieczeństw, które mogą powstać podczas używania urządzeń elektrycznych; dlatego trzymaj urządzenie poza zasięgiem dzieci.



Zapobiegać przypadkowemu włączeniu. Podczas podnoszenia i przenoszenia, przed podłączeniem akumulatora upewnić się, że wyłącznik jest ustawiony w pozycji „Wyłączone”. Przenoszenie urządzenia trzymając palce na wyłączniku lub uruchamianie urządzenia z przełącznikiem w pozycji włączonej, stwarza ryzyko wypadków. Nie dotykać końcówki kiedy odkurzacz jest włączony.



Nie wkładać przedmiotów do otworów. Nie użytkować z zablokowanymi otworami; oczyścić z kurzu, włókien, włosów i wszelkich zanieczyszczeń, które mogą blokować przepływ powietrza.



Nie używać na zewnątrz lub do mokrych powierzchni. Nie użytkować uszkodzonego odkurzacza lub ładowarki. Jeśli odkurzacz nie działa prawidłowo, upadł, został uszkodzony, był pozostawiony na zewnątrz lub wpadł do wody, należy skontaktować się z serwisem.



Ze względu na ochronę przed przegrzaniem i uszkodzeniem urządzenia lub akumulatora, odkurzacz nie działa podczas ładowania.

Nie próbuj usuwać żadnych części obudowy.



Nie wystawiaj urządzenia na deszcz lub wilgoć i nie używaj urządzenia na zewnątrz. Nie obsługuj urządzenia mokrymi rękoma.



Baterię litowo-jonową należy przechowywać w chłodnym i suchym miejscu.



Bateria litowo-jonowa będzie naładowana przez producenta do poziomu 40%. Po zakupie należy ją doładować do 100%. Ma to służyć przedłużenia żywotności baterii.

WSKAZÓWKI DOTYCZĄCE BEZPIECZEŃSTWA UŻYTKOWANIA



Ciecz wydostająca się z akumulatora może spowodować podrażnienia i oparzenia. Jeśli ciecz zabrudzi skórę, należy zwrócić się o pomoc lekarską, należy umyć jak najszybciej wodą z mydłem oraz należy zneutralizować słabym kwasem takim jak sok z cytryny lub ocet. Jeśli ciecz dostanie się do oczu, natychmiast płukać oczy czystą wodą przez co najmniej 10 minut.



To urządzenie może być używane przez dzieci w wieku 8 lat i starsze, przez osoby o ograniczonej zdolności fizycznej, czuciowej lub psychicznej oraz osoby o braku doświadczenia lub znajomości sprzętu, gdy są one nadzorowane lub zostały poinstruowane na temat korzystania z urządzenia w sposób bezpieczny i znają zagrożenia związana z użytkowaniem urządzenia. Dzieci nie powinny bawić się urządzeniem. Czyszczenie i konserwacja urządzenia nie powinna być wykonywana przez dzieci chyba że ukończyły 8 lat i są nadzorowane przez odpowiednią osobę.



Jeśli akumulator nie jest używany, trzymać go z dala od przedmiotów metalowych takich jak spinacze do papieru, monety, klucze, gwoździe, śruby lub inne małe przedmioty metalowe, które mogą zewrzeć dwa bieguny. Zwarcie biegunów akumulatora może spowodować oparzenia lub pożar.



Produkt przeznaczony jest do użytkowania w temperaturze od 4,5°C do 40°C.









Nie użytkować uszkodzonego lub zmodyfikowanego urządzenia lub akumulatora. Uszkodzone lub zmodyfikowane akumulatory mogą zachowywać się w nieprzewidziany sposób, powodując pożar, wybuch lub uszkodzenie ciała.



Nie wystawiać urządzenia lub akumulatora na działanie wysokiej temperatury lub ognia. Ogień oraz temperatura powyżej 130°C może spowodować wybuch.

WSKAZÓWKI DOTYCZĄCE BEZPIECZEŃSTWA UŻYTKOWANIA

-  Przechowywać odkurzacz i ładowarkę w chłodnym i suchym pomieszczeniu. Aby uniknąć porażenia prądem i uszkodzenia, odkurzacza nie wystawiać na działanie czynników atmosferycznych.
-  Nie używaj odkurzacza do zbierania łatwopalnych substancji, takich jak benzyna i nie używaj go w takich miejscach, gdzie podobne substancje mogą być obecne.
-  Nie zbieraj żadnych przedmiotów, które palą się lub dymią, takich jak papierosy, zapalniczki lub gorące popioły. Nie używaj odkurzacza bez pojemnika na kurz i filtrów.
-  Jeżeli otwór, który zasysa powietrze lub rura teleskopowa są zatkane, powinieneś natychmiast wyłączyć odkurzacz. Przed ponownym włączeniem odkurzacza usuń najpierw blokujący przedmiot.
-  Nie używaj odkurzacza zbyt blisko grzejników, kaloryferów, niedopałków papierosów itp.
-  Jeśli akumulator jest nieszczelny, należy niezwłocznie dokonać wymiany zabezpieczając ręce rękawiczkami. Nie należy wkładać akumulatora odwróconymi biegunami.
-  Nie odkurzaj drobnych pyłów jak: mąka, gips, tonery drukarek itp., gdyż może to doprowadzić do zapchania filtrów i uszkodzenia odkurzacza.

Oddanie akumulatora do ponownego przetworzenia lub prawidłowa utylizacja pomaga chronić zasoby naturalne. Produkt posiada akumulator litowo-jonowy. Należy go utylizować we właściwy sposób.



Przed zutylizowaniem odkurzacza, zutylizować akumulator w bezpieczny dla środowiska sposób. Nie wyrzucać akumulatora do domowych odpadów komunalnych.



Właściwości baterii lit-jon w zależności od użytkowania mogą nieznacznie pogorszyć się z czasem. Istnieje możliwość wymiany baterii 25,2V/230V przez serwis i jej zakupu. Szczegółowe informacje na naszej stronie internetowej: <https://czescizamienne.amica.pl/Product/Part>

ROZPAKOWANIE

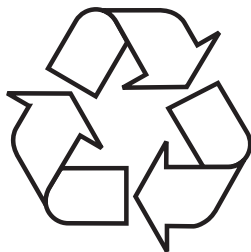

Urządzenie na czas transportu zostało zabezpieczone przed uszkodzeniem. Po rozpakowaniu urządzenia prosimy Państwa o usunięcie elementów opakowania w sposób niezagrażający środowisku.

Wszystkie materiały zastosowane do opakowania są nieszkodliwe dla środowiska naturalnego, w 100% nadają się do odzysku i oznakowano je odpowiednim symbolem.

Uwaga! Materiały opakowaniowe (woreczki polietylenowe, kawałki styropianu itp.) należy w trakcie rozpakowywania trzymać z dala od dzieci.

USUWANIE ZUŻYTYCH URZĄDZEŃ



To urządzenie jest oznaczone zgodnie z Dyrektywą Europejską 2012/19/UE oraz polską Ustawą o zużyтым sprzęcie elektrycznym i elektronicznym symbolem przekreślonego kontenera na odpady. Takie oznakowanie informuje, że sprzęt ten, po okresie jego użytkowania, nie może być umieszczany łącznie z innymi odpadami pochodzącymi z gospodarstwa domowego.

Użytkownik jest zobowiązany do oddania go prowadzącym zbieranie zużytego sprzętu elektrycznego i elektronicznego. Prowadzący zbieranie, w tym lokalne punkty zbiórki, sklepy oraz gminne jednostki, tworzą odpowiedni system umożliwiający oddanie tego sprzętu.

Właściwe postępowanie ze zużyтым sprzętem elektrycznym i elektronicznym przyczynia się do uniknięcia szkodliwych dla zdrowia ludzi i środowiska naturalnego konsekwencji, wynikających z obecności składników niebezpiecznych oraz niewłaściwego składowania i przetwarzania takiego sprzętu.

Elementy urządzenia (Rys. 1, poz...)

1. Uchwyt
2. Przycisk zasilania
3. Dolna pokrywa
4. Końcówka
5. Dźwignia pojemnika na kurz
6. Pojemnik na kurz
7. Pokrywa filtra
8. Bateria lit-jon
9. Gniazdo ładowania
10. Odłączany odkurzacz ręczny
11. Przycisk zwalniający do odkurzacza ręcznego
12. Rura
13. Przycisk zwalniający do szczotki do podłogi
14. Elektroszczotka
15. Podświetlenie elektroszczotki LED
16. Kółka umożliwiające samodzielnie stanie odkurzacza

Wyposażenie (Rys. 2. poz...)

(1) Rura	1
(2) Uchwyt ścienny	1
(3) Ładowarka	1
(4) Końcówka szczelinowa	1
(5) Ssawka do szczelin i książek 2 w 1	1
(6) Ssawka do tapicerki/sofa	1
(7) Ssawka do sierści/PET*	1
(8) Roller do elektroszczotki	1
(9) Elektroszczotka z podświetleniem LED	1

Czas pracy odkurzacza Joran/Joran Pet na różnych trybach mocy – ok. 16 min / 40 min.

Czas pracy odkurzacza Joran Turbo/Joran PET Turbo na różnych trybach mocy – ok. 10 min / 20 min / eco 50 min.

Czas pracy odkurzacza może się różnić w zależności od zastosowanych szczotek oraz warunków stosowania.

Użytkowanie odkurzacza i akcesoriów

Ruchove części! Przed zamocowaniem akcesoriów zawsze wyłączać odkurzacz.

Użytkowanie odkurzacza i elektrycznej szczotki do podłogi. Idealne do sprzątania schodów. (Rys. 5, poz. 1).

- Nacisnąć przycisk zwalniający, aby odłączyć rurę od odkurzacza ręcznego. Zamocować szczotkę do podłogi bezpośrednio do odkurzacza ręcznego.
- Aby uruchomić nacisnąć jeden raz przycisk zasilania.

Łatwy montaż

- Położyć korpus na płaskiej powierzchni. (Rys. 3, poz. 1). Podłączyć adapter do gniazda ładowania w baterii i włożyć wtyczkę do gniazda zasilającego. Podczas ładowania kontrolka mocy miga przez cały czas, minutę po naładowaniu kontrolka gaśnie.
- Wsunąć rurę do odkurzacza ręcznego do momentu aż rozlegnie się kliknięcie (Rys. 3, poz. 2).
- Włożyć rurę do szczotki do podłogi aż usłyszysz się dźwięk kliknięcia (Rys. 3, poz. 3).

Instalowanie uchwytu ściennego

- Wybrać miejsce w pobliżu gniazda elektrycznego.
- Wysokość dobrać tak, aby rura ze szczotką do podłogi zwisiała swobodnie.
- Przyłożyć uchwyt do ściany i ołówkiem zaznaczyć otwory do wywiercenia.
- Wywiercić otwory (wiertłem 1/4") i włożyć kołki rozporowe. Włożyć śruby przez otwory w uchwycie i zamocować.

Jak ładować akumulator i przechowywać akcesoria (Rys. 3, poz. 4)

- Zawiesić zmontowany odkurzacz na uchwycie ściennym.
- Włożyć ładowarkę do gniazda elektrycznego i następnie do gniazda ładowania w odkurzaczu ręcznym.
- Włożyć akcesoria w odpowiednie miejsca uchwytu ściennego.

Kontrolki akumulatora wskazują poziom naładowania (Rys. 3, poz. 4)

- Po pełnym naładowaniu kontrolki przestają migać.
- Przed pierwszym użyciem naładować do pełna akumulator. Może to potrwać od 4-6 godzin.

Odkurzacz ręczny można używać z wyposażeniem lub bez.

- Aby użyć odkurzacza bez wyposażenia nacisnąć przycisk zwalniający i odłączyć rurę. Zbierać zanieczyszczenia bezpośrednio końcówką odkurzacza ręcznego (Rys. 4, poz. 1).
- Aby użyć narzędzi z rurą nacisnąć przycisk zwalniający i zdjąć szczotkę do podłogi.
- Założyć narzędzie na koniec rury aż rozlegnie się kliknięcie (Rys. 4, poz. 2).
- Aby użyć narzędzie wyłącznie z ręcznym odkurzaczem nacisnąć przycisk zwalniający i odłączyć rurę. Wsunąć końcówkę do odkurzacza ręcznego do momentu aż rozlegnie się kliknięcie (Rys. 4, poz. 3).

*w wybranych modelach

Opróżnienie pojemnika na kurz

Pojemnik na kurz można opróżnić na dwa sposoby:

1. Przytrzymać odkurzacz nad koszem na śmieci.
1. Nacisnąć dźwignię zwalniającą dolną pokrywę i opróżnić pojemnik (Rys. 4, poz. 1).
2. Można również wyjąć pojemnik na kurz z ręcznego odkurzacza obracając w pozycję „odblokuj” (Rys. 4, poz. 2). Po opróżnieniu włożyć pojemnik na miejsce i ustawić strzałkę na pozycji „odblokuj”. Obrócić aż strzałka ustawi się w pozycję „zablokuj”.

Końcówka szczelinowa: Można nią czyścić trudno dostępne miejsca takie jak narożniki, krawędzie podstaw mebli, otwory wentylacyjne suszarki, zakamarki w samochodzie i pajęczyny na suficie.

Ssawka do szczelin i książek 2 w 1. Służy do odkurzania żaluzji, otworów wentylacyjnych i powierzchni tapicerowanych regałów z książkami, krzesła, kanapę. Powierzchnie delikatne czyścić częścią filcową. Zmiana końcówki z filcowej na szczotkę za pomocą przycisku, przesuwając w górę lub w dół.

Czyszczenie rolki szczotki - należy czyścić często

- Ustawić szczotkę do podłogi spodnią stroną do góry. Nożyczkami lub nożem przeciąć nitki i sznurki.

Czyszczenie rolki szczotki - (Rys. 5, poz. 2).

- Jeśli nie można wyczyścić odpiąć zaczep, aby dostać się do rolki. Za pomocą śrubokręta z płaską końcówką lub monety przekręcić śruby w pozycję odblokowaną.
- Wyjąć zaczep i wyjąć rolkę do czyszczenia.
- Montowanie:
 1. Ustawić jeden koniec rolki w przekładni szczotki.
 2. Wcisnąć drugi koniec w szczelinę.
 3. Zaczepić zaczep mocujący pod płytką i wcisnąć.
 4. Włożyć śrubę i zablokować.

Filtr na kurz - czyścić przynajmniej raz w miesiącu, w zależności od częstotliwości użytkowania

- Przekręcić pojemnik na kurz i wyjąć.
- Przekręcić filtr siatkowy i wyjąć.
- Wyjąć filtr piankowy i uchwyć.
- Oddzielić filtr piankowy od filtra włókninowego rozsuwając je.
- Oplukać i dokładnie wysuszyć.
- Po wyschnięciu zmontować.

Filtr za silnikiem - czyścić co 6 miesięcy

- Przekręcić pokrywę filtra i wyjąć
- Wyjąć filtr znajdujący się za silnikiem.
- Wyrzepać z kurzu.
- Co 6 miesięcy wymienić lub dokładnie wypłukać i wysuszyć filtr.
- Włożyć filtr i pokrywę, przekręcić w pozycję „zablokuj”.

ROZWIĄZYWANIE PROBLEMÓW

Upewnić się, że odkurzacz jest wyłączony.

UWAGA: Termo-zabezpieczenie

Odkurzacz wyposażony jest w termostat, który chroni przed przegrzaniem baterii.

Jeśli odkurzacz nagle się wyłączy, postępować jak niżej:

- 1) Sprawdzić możliwe źródło przegrzania odkurzacza na przykład pełny pojemnik na kurz, zablokowana rura lub zapchane filtry. Odblokować i odczekać co najmniej 30 minut przed ponownym użyciem odkurzacza.
- 2) Po 30 minutach wcisnąć przycisk zasilania.

Problem	Rozwiązanie
Silnik się nie uruchamia	Upewnić się, że odkurzacz jest naładowany. Włączyć wtyczkę ładowarki do gniazda, spróbować inne gniazdo lub sprawdzić bezpieczniki instalacji. Patrz szczegółowe instrukcje „termo-zabezpieczenia” powyżej.
Podczas ładowania wskaźniki ładowania nie świecą się	Upewnić się, że ładowarka jest dobrze podłączona do gniazda. Upewnić się, że ładowarka jest dobrze podłączona do gniazda w odkurzaczu. Po pełnym naładowaniu kontrolki przestają migać.

GWARANCJA I OBSŁUGA POSPRZEDAŻOWA

Gwarancja

Świadczenia gwarancyjne wg karty gwarancyjnej.

Producent nie odpowiada za jakiegokolwiek szkody spowodowane nieprawidłowym postępowaniem z wyrobem.

Obsługa posprzedażowa

W przypadku gdy zaistnieją jakiegokolwiek problemy związane z użytkowaniem sprzętu Amica to nasze CENTRUM SERWISOWE zapewni Państwu szybką i w pełni profesjonalną pomoc. Chcemy bowiem wszystkim, którzy zaufali marce Amica zagwarantować pełen komfort korzystania z naszego wyrobu.

Oświadczenie producenta

Producent deklaruje niniejszym, że wyrób ten spełnia zasadnicze wymagania wymienionych poniżej dyrektyw europejskich:

- **Dyrektywy niskonapięciowej 2014/35/EU**
- **Dyrektywy kompatybilności elektromagnetycznej 2014/30/EU**
- **Dyrektywy ekoprojektowania 2009/125/EC**
- **Dyrektywy RoHS 2011/65/EU**

i dlatego wyrób został oznakowany  oraz została wystawiona dla niego deklaracja zgodności udostępniana organom nadzorującym rynek.

THANK YOU FOR PURCHASING AN AMICA APPLIANCE

DEAR CUSTOMER,

Your Amica appliance is exceptionally easy to use and extremely efficient. Before being packaged and leaving the manufacturer, this appliance was thoroughly checked with regard to safety and functionality.

Before using the appliance, please carefully read these Operating Instructions

Symbols appearing in these instructions have the following meaning:



Important information concerning proper operation of the appliance and your personal safety.



Tips on how to use the appliance.



Risks resulting from improper operation of the appliance. Activities that must be performed by a qualified technician.



Information on how to protect the environment.



This indicates actions that must not be performed by the user.

CONTENTS

SAFETY INSTRUCTIONS FOR USE.....	17
DISPOSING/SCRAPPING OF USED EQUIPMENT.....	20
OPERATION.....	22
CLEANING.....	23
PROBLEMSOLVING.....	24
WARRANTY AND AFTER-SALES SERVICE.....	24



The appliance is designed for household use only.

The manufacturer reserves the right to introduce changes, which do not affect operation of the appliance.



Important! To minimize the risk of fire, electric shock or injury:



Carefully read this instruction before using the appliance.



Children do not realize the dangers that can arise when using electrical appliances; therefore keep the appliance out of reach of children.



Prevent unintentional starting. Ensure the switch is in the off-position before connecting to battery pack, picking up or carrying the appliance. Carrying the appliance with your finger on the switch or energizing appliance that has the switch on invites accidents.



Do not immerse the body of the appliance in water or other liquids. Immersing in water may cause an electric shock.



Do not use the appliance if it shows any signs of damage to the power cord, or if the appliance has been dropped on the floor.

Do not touch nozzle when the vacuum cleaner is on.



Do not use with any openings blocked; keep free of dust, lint, hair and anything that may reduce air flow.

Do not attempt to remove any parts of the housing.

Do not use outdoors or on wet surfaces.



Do not expose the appliance to rain or humidity, and do not use it outdoors. Do not operate the appliance with wet hands.



Do not operate the vacuum cleaner or charger if it has been damaged in any way.

Never place the appliance on hot surfaces.



If vacuum cleaner is not working as it should, has been dropped, damaged, left outdoors, or dropped into water, call the Customer Service.



To avoid excessive heat and damage to the unit or battery, the vacuum cleaner will not operate while charging.



Using attachments that were not supplied with the product may cause damage to the appliance.

Use only manufacturer's recommended attachments.

SAFETY INSTRUCTIONS FOR USE



This appliance can be used by children aged from 8 years and above and persons with reduced physical, sensory or mental capabilities or lack of experience and knowledge if they have been given supervision or instruction concerning use of the appliance in a safe way and understand the hazards involved.

Children shall not play with the appliance.



Cleaning and user maintenance shall not be made by children without supervision.



The surface on which the appliance is used shall be levelled, clean and dry.



Use appliances only with specifically designated battery packs.



Use of any other battery packs may create a risk of injury and fire.



Use of any other battery packs may create a risk of injury and fire.



Do not insert any objects into the openings in the vacuum cleaner. Do not use the vacuum cleaner when any opening is blocked, dispose of dust, lint, hair and anything that may restrict air flow.



Keep hair, loose clothing parts, fingers and other body parts away from the openings and moving parts.



Do not use the vacuum cleaner to collect flammable substances such as petrol, and do not use it in places where similar substances may be present.



Liquid ejected from the battery may cause irritation or burns.



If the liquid gets on the skin, belongs seek medical attention, belongs wash quickly with soap and water, and belongs neutralize with a mild acid such as lemon juice or vinegar.



If the liquid gets into the eyes, flush them immediately with clean water for a minimum of 10 -Rev minutes.



When battery pack is not in use, keep it away from other metal objects, like paper clips, coins, keys, nails, screws or other small metal objects, that can make a connection from one terminal to another.

SAFETY INSTRUCTIONS FOR USE



Shorting the battery terminals together may cause burns or a fire.



The product is intended for use at a temperature of 4.5 ° C to 40 ° C.



Do not collect any items that burn or smoke, such as cigarettes, matches or hot ashes.



Do not use the vacuum cleaner without a dust container and filters.



If the opening, which sucks air, hose or telescopic tube are clogged, you should immediately switch the vacuum cleaner off. Before restarting the vacuum cleaner, first remove the blocking item.



Do not use the vacuum cleaner too close to heaters, radiators, cigarette butts, etc.



Do not collect fine particles such as: flour, gypsum, printer toners, etc., as this may clog filters and damage the vacuum cleaner.



Overcharging, short circuiting, reverse charging, mutilating or incinerating the cells and the batteries must be avoided.



If a cell or a battery has leaked or vented, it should be replaced immediately using protective gloves.



Reverse polarity installation of the cell or the battery in the end product must be avoided.

Keep the lithium-ion battery in a cool, dry place.



The lithium-ion battery will be charged by the manufacturer to the level of 40%. After purchase, it should be topped up to 100%. This is to extend the battery life.

Before you discard this vacuum, dispose of battery in an environmentally safe manner.

Do not discard battery with your regular household trash.



To preserve natural resources, please recycle or dispose of expired battery pack properly. This product contains a lithium-ion battery. It must be disposed of properly. Local laws may prohibit disposal of lithium-ion batteries in ordinary trash. Consult your local waste authority for information regarding available recycling and/or disposal options.



The properties of lithium-ion batteries depending on usage may slightly deteriorate after a few years. It is possible to change the 25,2V / 230V battery by service and purchase.

Detailed information on our website:

<https://czescizamienne.amica.pl/Product/Part>

UNPACKING

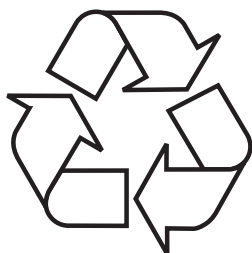

During transportation, protective packaging was used to protect the appliance against any damage. After unpacking, please dispose of all elements of packaging in a way that will not cause damage to the environment.

All materials used for packaging the appliance are environmentally friendly; they are 100% recyclable and are marked with the appropriate symbol.

Important! Packaging materials (bags, polyethylene, polystyrene, etc.) should be kept away from children during unpacking.

DISPOSAL OF OLD APPLIANCE



In accordance with European Directive 2012/19/EU and local legislation regarding used electrical and electronic goods, this appliance is marked with the symbol of the crossed-out waste container. This marking indicates that the appliance must not be disposed

of together with other household waste after it has been used.

The user is obliged to hand it over to waste collection centre collecting used electrical and electronic goods. The collectors, including local collection points, shops and local authority departments provide recycling schemes.

Proper handling of used electrical and electronic goods helps avoid environmental and health hazards resulting from the presence of dangerous components and the inappropriate storage and processing of such goods.

DESCRIPTION OF THE APPLIANCE

Appliance components (Fig. 1, item ...)

1. Handle
2. Power button
3. Lower cover
4. Nozzle
5. Dust cup lever
6. Dust container
7. Filter cover
8. Li-ion battery
9. Charging port
10. Detachable hand vacuum
11. Release button for hand vacuum
12. Tube
13. Release button for floor nozzle
14. Electro brush
15. Backlight LED electro brush
16. Wheels allowing the vacuum cleaner to stand alone.

Attachments (Fig. 2. item...)

(1) Tube	1
(2) Wall mount	1
(3) Charger	1
(4) Crevice tool	1
(5) Suction for slots and books 2 in 1	1
(6) Suction for upholstery / sofa	1
(7) Suction for hair / PET*	1
(8) Roller	1
(9) Electro Brush with LED backlight	1

Working time of the vacuum cleaner Joran/Joran Pet in different power modes - about 16 min / 40 min.

Working time of the vacuum cleaner Joran Turbo/Joran PET Turbo in different power modes - about 10 min / 20 min / eco 50 min.

How to use hand vacuum and accessories

Moving parts!
Always turn off hand vacuum before attaching accessories.

Easy assembly

- Slide battery onto hand vacuum until firmly attached (Fig. 3, item 1).
- Slide wand onto hand vacuum until it clicks (Fig. 3, item 2).
- Push tube into motorized floor nozzle until it clicks (Fig. 3, item 3).

How to install wall mount

- Choose location near power outlet. Locate point high enough on wall to allow wand and motorized floor nozzle to hang freely.
- Place mount against wall and use pencil to mark drill holes.
- Drill holes (with 1/4" bit) and insert drywall anchors. Insert screws through holes on mount and tighten until firmly attached.

How to charge battery and store accessories (Fig. 3, item 4).

- Place assembled vacuum cleaner on wall mount.
- Plug charger into power outlet and then into charger port on hand vac.
- Loop charger cord into clips on sides of wall mount.
- Snap tool(s) into tool storage areas.

Battery indicator lights show level of charge (Fig. 3, item 4).

- Indicator lights stop blinking when fully charged.
- Charge battery fully before using for the first time. This may take up to 4-6 hours.

The operating time of the vacuum cleaner may vary depending on the brushes used and the conditions of use.

The hand vacuum can be used with or without tools.

- To use without tools, press release button and remove wand. Collect debris directly with hand vacuum nozzle (Fig. 4, item 1).
- To use tools with wand, press release button to remove motorized floor nozzle. Slide tool onto end of wand until it clicks (Fig. 4, item 2).
- To use tools with hand vacuum only, press release button to remove wand. Slide tool onto hand vacuum until it clicks (Fig. 4, item 3).

Suction for slots and books 2 in 1: Use brush to vacuum blinds, vents or upholstered surfaces. Crevice tool: Cleans hard-to-reach areas such as corners, baseboard edges, dryer vents, nooks in the car and cobwebs on the ceiling. Use felt portion to clean delicate surfaces. To switch between felt and brush portions, press thumb release and slide brush up or down.

*on selected models

CLEANING AND MAINTENANCE

How to use hand vacuum and motorized floor nozzle

Ideal for cleaning stairs. (Fig. 5, item 1).

- Press release button to remove wand from hand vacuum. Attach motorized floor nozzle directly to hand vacuum.
- Click power button once to start.

Brushroll maintenance - clean frequently

- Place motorized floor nozzle upside down. Use scissors or knife to cut strings and threads.

Brushroll maintenance - (Fig. 5, item 2).

- If debris cannot be removed easily, remove retainer clip to access brushroll. Using flathead screwdriver or coin, turn screw to the 'unlock' position.
- Remove retainer clip and lift out brushroll to clean and remove debris.
- To reassemble:
 1. Align one end of brushroll with floor nozzle gear.
 2. Press other end into slot.
 3. Hook retainer clip under tab and press down.
 4. Insert screw and turn to 'lock' position.

Empty dust cup after every use

There are two ways to empty the dust cup:

1. Hold cleaner over waste basket. Press lever to release bottom lid of dust cup to empty debris (Fig. 4, item 1).
2. Or, remove dust cup from hand vacuum by twisting to 'unlock' position (Fig. 4, item 2). Once emptied, reattach dust cup by lining up arrow and 'unlock' position. Twist dust cup until arrow lines up with 'locked' position.

Washable dust cup filter - clean frequently

- Twist dust cup and remove.
- Twist filter screen and remove.
- Lift out foam filter and holder.
- Separate foam filter from fiber filter by pulling them apart.
- Rinse and dry THOROUGHLY
- Reassemble once completely dry

Washable post-motor filter – clean every 6 months

- Twist filter cover and remove.
- Lift out post-motor filter.
- Shake to remove dust.
- Every 6 months, replace filter or rinse and dry THOROUGHLY.
- Reposition filter and cover and twist to 'lock.'

PROBLEM SOLVING

Make sure vacuum cleaner is off.

NOTICE : Thermal cut-off

This vacuum cleaner has a special thermostat that protects the vacuum cleaner when the battery overheats. If the vacuum suddenly shuts off, proceed as follows: 1) Check the vacuum for a possible source of overheating such as a full dust cup, blocked wand or clogged filters. If these conditions are found, fix them and wait at least 30 minutes before attempting to use the vacuum. 2) After the 30 minute period, press the power button.

Problem	Solution
Motor will not start	Make sure cleaner is fully powered. Push charger securely into electrical outlet, try another outlet or check circuit breaker. See detailed "thermal cut-off" instructions above.
Charging indicator lights are not lit while charging	Make sure charger is securely inserted into electrical outlet. Make sure charging plug is securely inserted into hand vac. Indicator lights stop blinking when fully charged.

WARRANTY AND AFTER SALES SERVICE

Warranty

Warranty service as stated on the warranty card.

The manufacturer shall not be held liable for any damage caused by improper use of the product.

Manufacturer's Declaration

The manufacturer hereby declares that this product meets the requirements of the following European directives:

- **Low Voltage Directive 2014/35/EU**
- **Electromagnetic Compatibility (EMC) Directive 2014/30/EU**
- **ErP Directive 2009/125/EC**
- **Directive RoHS 2011/65/EU**

and has thus been marked with the  symbol and been issued with a declaration of compliance made available to market regulators.

VÁŽENÍ KLIENTI!

Zařízení značky Amica je spojení výjimečně snadné obsluhy a dokonalé efektivity. Každé zařízení bylo před expedicí z továrny důkladně zkontrolováno z hlediska bezpečnosti a funkčnosti.

Před uvedením zařízení do provozu si pozorně přečtěte návod k obsluze.

Níže jsou uvedena vysvětlení týkající se symbolů, které se vyskytují v tomto návodu:



Důležité informace o bezpečnosti uživatele zařízení a jeho správném používání.



Pokyny k používání zařízení.



Nebezpečí vyplývající z nevhodného zacházení se zařízením a činnosti, které může provést pouze kvalifikovaná osoba, například ze servisu výrobce.



Informace o ochraně životního prostředí.



Zákaz provádění určitých činností uživatelem.

OBSAH

POKYNY TÝKAJÍCÍ SE BEZPEČNÉHO POUŽÍVÁNÍ.....	26
ODSTRAŇOVÁNÍ / ŠROTOVÁNÍ OPOTŘEBOVANÉHO SPOTŘEBIČE.....	29
OBSLUHA.....	31
ČIŠTĚNÍ A KONZERVACE.....	32
ŘEŠENÍ PROBLÉMŮ.....	33
ZÁRUKA, POPRODEJNÍ SERVIS.....	33



Zařízení je určeno výlučně pro domácí použití.

Výrobce si vyhrazuje možnost provádění změn, které nemají vliv na funkčnost zařízení.



Upozornění! Abyste minimalizovali nebezpečí vzniku požáru, úrazu elektrickým proudem nebo tělesného poranění:



Pozorně si přečtěte tento návod před používáním zařízení.



Děti si neuvědomují nebezpečí, které může vzniknout při používání elektrických zařízení, proto mějte zařízení mimo dosah dětí.



Zabraňte náhodnému zapnutí. Při zvedání a přenášení se před připojením baterie ujistěte, že je spínač nastaven do polohy „Vypnuto“. Přenášení zařízení při držení prstů na spínači nebo spuštění zařízení s přepínačem v poloze zapnuto vytváří riziko nehody.

Nedotýkejte se koncovky, když je vysavač zapnutý.



Nevkládejte do otvorů žádné předměty. Nepoužívejte s blokovánými otvory; očistěte od prachu, vláken, chlupů a všech nečistot, které mohou bránit proudění vzduchu.

Nepoužívejte venku ani na mokré povrchy.



Nepoužívejte poškozený vysavač ani nabíječku. Pokud vysavač nefunguje správně, spadl, byl poškozen, byl ponechán venku nebo se dostal do vody, měli byste se obrátit na servis.



Z důvodu ochrany proti přehřátí a poškození zařízení nebo akumulátoru vysavač během nabíjení nefunguje. Nepokoušejte se odstranit žádné části krytu.



Nevystavujte zařízení dešti nebo vlhkosti a nepoužívejte zařízení venku. Zařízení neobsluhujte mokřýma rukama.



Lithium-iontovou baterii skladujte na suchém a chladném místě.



Lithium-iontová baterie je od výrobce nabitá na 40 %. Po zakoupení ji dobijte na 100 %. To má prodloužit životnost baterie.



Kapalina unikající z akumulátoru může způsobit podráždění a popáleniny. Pokud kapalina potřísní kůži, vyhledejte lékařskou pomoc, co nejdříve omyjte mýdlem a vodou a neutralizujte slabou kyselinou, například citronovou šťávou nebo octem. Pokud se kapalina dostane do očí, okamžitě oči proplachujte čistou vodou nejméně 10 minut.



Toto zařízení mohou používat děti starší 8 let a osoby s fyzickým, mentálním nebo psychickým postižením nebo bez zkušeností a znalostí, pokud budou pod dohledem nebo budou poučeny o správném používání zařízení osobami zodpovídajícími za jejich bezpečnost. Věnujte pozornost dětem, aby si se spotřebičem nehrály. Uklízení a obslužné činnosti nemohou být prováděná dětmi bez dozoru.



Pokud se baterie nepoužívá, uchovávejte ji mimo dosah kovových předmětů, jako jsou kancelářské sponky, mince, klíče, hřebíky, šrouby nebo jiné malé kovové předměty, které mohou spojit oba póly. Zkrat pólů akumulátoru může způsobit popáleniny nebo požár.









Výrobek je určen k použití při teplotách od 4,5 °C do 40 °C.



Nepoužívejte poškozený nebo upravený spotřebič ani akumulátor. Poškozené nebo upravené akumulátory se mohou chovat nepředvídatelně a způsobit požár, výbuch nebo zranění.



Nevystavujte spotřebič ani akumulátor vysoké teplotě ani ohni. Oheň a teplota přes 130 °C mohou způsobit výbuch.

-  Przechowywać odkurzacz i ładowarkę w chłodnym i suchym pomieszczeniu. Aby uniknąć porażenia prądem i uszkodzenia, odkurzacza nie wystawiać na działanie czynników atmosferycznych.
-  Nie używaj odkurzacza do zbierania łatwopalnych substancji, takich jak benzyna i nie używaj go w takich miejscach, gdzie podobne substancje mogą być obecne.
-  Nie zbieraj żadnych przedmiotów, które palą się lub dymią, takich jak papierosy, zapalniczki lub gorące popioły. Nie używaj odkurzacza bez pojemnika na kurz i filtrów. Jeżeli otwór, który zasysa powietrze lub rura teleskopowa są zatkane, powinieneś natychmiast wyłączyć odkurzacz. Przed ponownym włączeniem odkurzacza usuń najpierw blokujący przedmiot.
-  Nie używaj odkurzacza zbyt blisko grzejników, kaloryferów, niedopałków papierosów itp.
-  Jeśli akumulator jest nieszczelny, należy niezwłocznie dokonać wymiany zabezpieczając ręce rękawiczkami. Nie należy wkładać akumulatora odwróconymi biegunami.
-  Nie odkurzaj drobnych pyłów jak: mąka, gips, tonery drukarek itp., gdyż może to doprowadzić do zapchania filtrów i uszkodzenia odkurzacza.

Odevzdání akumulátoru k recyklaci nebo správné likvidaci pomáhá šetřit přírodní zdroje. Výrobek má lithium-iontový akumulátor.

Ten musí být řádně zlikvidován.



Před likvidací vysavače akumulátor zlikvidujte ekologicky bezpečným způsobem. Akumulátor nevyhazujte do komunálního odpadu z domácností.



Vlastnosti lithium-iontových baterií se v závislosti na použití mohou v průběhu času mírně zhoršovat. Baterii 25,2 V / 230 V je možné přes servis zakoupit a vyměnit. Podrobnosti jsou na našich webových stránkách:

<https://czescizamienne.amica.pl/Product/Part>

VYBALENÍ

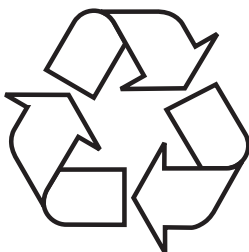

Zařízení bylo po dobu přepravy zabezpečeno proti poškození. Po vybalení zařízení odstraňte části obalu způsobem, který neohrožuje životní prostředí.

Všechny materiály použité na obal jsou stoprocentně neškodné pro životní prostředí a jsou vhodné pro zpětné získání a byly označeny příslušným symbolem.

Upozornění! Obalové materiály (polyetylenové sáčky, pěnový polystyren apod.) nenechávejte při vybalování v dosahu dětí.

LIKVIDACE OPOTŘEBOVANÝCH ZAŘÍZENÍ



Toto zařízení je označeno v souladu s evropskou směrnicí 2012/19/ES. Takové označení znamená, že toto zařízení se po ukončení životnosti nesmí vyhazovat společně s jiným domácím odpadem.

Uživatel je povinen odevzdat jej do sběrný použitých elektrických a elektronických zařízení. Provádějící sběr, včetně místních sběrů, obchodů a obecních úřadů, tvoří systém umožňující odevzdávání těchto zařízení.

Příslušné nakládání s použitými elektrickými a elektronickými zařízeními zabráňuje negativním následkům pro lidské zdraví a životní prostředí, vznikajícím z přítomnosti nebezpečných složek a nesprávného skladování a zužitkování takových zařízení.

Součásti zařízení (obr. č. 1, bod...)

1. Úchyt
2. Tlačítko napájení
3. Spodní kryt
4. Nástavec
5. Páčka nádoby na prach
6. Nádoba na prach
7. Kryt filtru
8. Lithium-iontová baterie
9. Nabíjecí zásuvka
10. Odnímatelný ruční vysavač
11. Uvolňovací tlačítko pro ruční vysavač
12. Trubka
13. Uvolňovací tlačítko pro podlahový kartáč
14. Elektrický kartáč
15. LED osvětlení elektrického kartáče
16. Kola, abyste se mohli povolit schopen vysát

Příslušenství (obr. č. 2, bod...)

(1) Trubice	1
(2) Nástěnný držák	1
(3) Nabíječka	1
(4) Štěrbinová hubice	1
(5) Hubice na štěrbinu a knihy 2 v 1	1
(6) Hubice na čalounění	1
(7) Lapač na srst/PET*	1
(8) Náhradní rotační kartáč	1
(9) Elektrický kartáč s LED podsvícením	1

Délka práce vysavače Joran v různých režimech výkonu – přibližně 16 min / 40 min.

Délka práce vysavače Joran PET/Joran PET Turbo v různých režimech výkonu – přibližně 10 min / 20 min / eco 50 min.

Délka práce vysavače se může lišit v závislosti na použitých hubicích a podmínkách použití.

Používání vysavače a příslušenství

Pohyblivé díly Před nasazením příslušenství vysavač vždy vypněte.

Snadná montáž

- Položte tělo vysavače na rovnou plochu. (Obr. č. 3, bod 1). Zapojte adaptér do nabíjecí zásuvky baterie a zapojte zástrčku do elektrické zásuvky. Během nabíjení kontrolka napájení celou dobu bliká, minutu po nabití kontrolka zhasne.
- Zasuňte trubici do ručního vysavače, dokud neuslyšíte cvaknutí (obr. č. 3, bod 2).
- Vložte trubici do hubice na podlahu, dokud neuslyšíte cvaknutí (obr. 3, bod 3).

Instalace nástěnného držáku

- Vyberte místo v blízkosti elektrické zásuvky.
- Výšku zvolte tak, aby trubice s hubicí na podlahu volně visela.
- Přiložte držák ke zdi a tužkou si označte otvory, které se mají vyvrtat.
- Vyvrtejte otvory (vrtákem 1/4") a vložte hmoždinky. Vložte šrouby skrz otvory v držáku a upevněte.

Jak nabíjet akumulátor a skladovat příslušenství (obr. č. 3, bod 4)

- Sestavený vysavač zavěste na nástěnný držák.
- Zapojte nabíječku do elektrické zásuvky a pak do nabíjecí zásuvky v ručním vysavači.
- Vložte příslušenství do příslušných míst v držáku.

Kontrolky akumulátoru ukazují úroveň nabití (obr. č. 3, bod 4)

- Po úplném nabití kontrolky přestanou blikat.
- Před prvním použitím akumulátor nechte úplně nabít. To může trvat 4-6 hodin.

Ruční vysavač lze používat s vybavením nebo bez.

- Chcete-li použít vysavač bez vybavení, stiskněte uvolňovací tlačítko a trubici odpojte. Sbírejte nečistoty přímo koncovkou ručního vysavače (obr. 4, bod 1).
- Chcete-li použít nástroje s trubicí, stiskněte uvolňovací tlačítko a vyjměte hubici na podlahu.
- Nasadte nástroj na konec trubice, dokud nezacvakne (obr. č. 4, bod 2).
- Chcete-li použít nástroj výhradně s ručním vysavačem, stiskněte uvolňovací tlačítko a trubici odpojte. Zasuňte nástroj do ručního vysavače, dokud neuslyšíte cvaknutí (obr. č. 4, bod 3).

*u vybraných modelů

Vyprázdnění nádoby na prach

Nádoby na prach lze vyprázdnit dvěma způsoby:

1. Přidržete vysavač nad odpadkovým košem.
1. Stisknete páčku uvolňující spodní kryt a vyprázdníte nádobu (obr. č. 4, bod 1).
2. Nádoby na prach můžete také vyjmout z ručního vysavače tak, že ho přepnete do polohy „odemknout“ (obr. č. 4, bod 2). Po vyprázdnění vložte nádobu zpět na místo a otočte šipku do polohy „odemknout“. Otáčejte, dokud není šipka nastavena do polohy „zamknout“.

Štěrbínová hubice: Lze jí čistit těžko přístupná místa, jako jsou kouty, hrany podstavců nábytku, větrací otvory sušičky, různá zákoutí v autě a pavučiny na stropě.

Hubice na štěrbinu a knihy 2 v 1. Používá se k čištění žaluzií, větracích otvorů, čalouněných ploch, regálů s knihami, židlí, pohovky. Choulostivé povrchy čistěte plstěnou částí. Změna hubice z plstěné na normální pomocí tlačítka nahoru nebo dolů.

Použití vysavače a elektrického kartáče na podlahu. Vhodné na čištění schodů. (Obr. č. 5, bod 1).

- Stisknutím uvolňovacího tlačítka odpojte trubici od ručního vysavače. Připevněte podlahovou hubici přímo k ručnímu vysavači.
- Chcete-li ji spustit, stisknete jednou tlačítko napájení.

Čištění rotačního kartáče – měl by se čistit často

- Umístěte kartáč na podlahu spodní stranou nahoru. Nůžkami přestříhnete nebo nožem přefříznete nitě a provázky.

Čištění rotačního kartáče – (obr. 5, body 2).

- Pokud nelze vyčistit, uvolněte úchytku, abyste se dostali k rotačnímu kartáči. Plochým šroubovákem nebo mincí otočte šrouby do odemčené polohy.
- Vyjměte úchytku a pak i rotační kartáč.
- Sestavení:
 1. Nastavte jeden konec rotačního kartáče do převodu.
 2. Druhý konec zamáčkněte do štěrbin.
 3. Připevněte úchytku a vmáčkněte dovnitř.
 4. Nasadte šroub a zajistěte.

Prachový filtr – často čistěte

- Nádobu na prach
- Otočte síťový filtr a vyjměte jej.
- Vyjměte pěnový filtr a uchyť.
- Pěnový filtr rozsunutím oddělte od látkového.
- Opláchněte a nechejte důkladně vyschnout.
- Po vysušení sestavte.

Filtr za motorem – čistěte každých 6 měsíců

- Otočte kryt filtru a vyjměte jej.
- Vyjměte filtr nacházející se za motorem.
- Vyčistěte prach.
- Každých 6 měsíců filtr vyměňte nebo důkladně opláchněte a nechejte vyschnout.
- Vložte filtr a kryt, otočte do polohy „zajištěno“.

ŘEŠENÍ PROBLÉMŮ

Ujistěte se, že je vysavač vypnutý.

UPOZORNĚNÍ: Tepelná ochrana

Vysavač je vybaven termostatem, který chrání před přehřátím baterie.

Pokud se vysavač náhle vypne, postupujte takto:

- 1) Zkontrolujte možný zdroj přehřátí vysavače, například plnou nádobu na prach, ucpanou trubicí nebo ucpané filtry. Odjistěte a počkejte alespoň 30 minut, než vysavač znovu použijete.
- 2) Po 30 minutách stiskněte tlačítko napájení.

Problém	Řešení
Motor se nespouští.	Ujistěte se, že je vysavač nabitý. Zapojte zástrčku nabíječky do zásuvky, zkuste jinou zásuvku nebo zkontrolujte jističe. Viz podrobné pokyny pro „tepelnou ochranu“ výše.
Při nabíjení nesvítí kontrolky	Ujistěte se, že je nabíječka dobře zapojena do zásuvky. Ujistěte se, že je nabíječka dobře zapojena do zásuvky ve vysavači. Po úplném nabití kontrolky přestanou blikat.

ZÁRUKA A POPRODEJNÍ SERVIS

Záruka

Záruční plnění podle záručního listu.

Výrobce neodpovídá za žádné škody způsobené nesprávným zacházením s výrobkem.

Poprodejní servis

Pokud vzniknou jakékoli problémy spojené s používáním zařízení Amica, pak vám naše SERVISNÍ CENTRUM zajistí rychlou a plně profesionální pomoc. Chceme totiž všem, kteří důvěřují značce Amica, zaručit úplný komfort při používání našeho výrobku.

Prohlášení výrobce

Producent tímto prohlašuje, že tento výrobek splňuje základní požadavky níže uvedených evropských směrnic:

- Směrnice pro nízkonapěťová zařízení 2014/35/EU
- Směrnice o elektromagnetické kompatibilitě 2014/30/EU
- Směrnice ErP - 2009/125/EC
- Směrnice RoHS 2011/65/EU

Zařízení je označeno symbolem  a má prohlášení o shodě pro kontrolu příslušným orgánem dozoru nad trhem.



Amica S.A.
ul. Mickiewicza 52
64-510 Wronki
tel. 67 25 46 100
fax 67 25 40 320
www.amica.pl

IO-SDA-0224
(12.2022./1)